

POG 9 + FSL • POG 9 + ESL
HÜBNER Kombinationen / *Combinations*

Digital-Tacho (Drehimpulsgeber) + Drehzahlwechsler
Incremental encoder + Overspeed switch

POG 9 + FSL • POG 9 + ESL

Kombinationen aus Digital-Tacho (Drehimpulsgeber) POG 9 mit Drehzahlschalter (mechanisch / elektronisch) für die Antriebstechnik.

Combinations of Digital-Tacho (incremental encoder) POG 9 with overspeed switch (mechanical / electronic) for drive systems.

Der robuste **Digital-Tacho (Drehimpulsgeber) POG 9** wird auch als Kombination mit dem mechanischen **Fliehkraftschalter FSL (FS 90)** oder dem elektronischen **Drehzahlschalter ESL (ES 90, ES 93)** mit einer oder max. drei Schaltdrehzahlen in einem Gerät mit **gemeinsamer** Welle gefertigt.

Diese Kombinationen liefern **inkrementale** Drehzahl-Signale und lösen bei einer **Grenzdrehzahl** einen Schaltvorgang aus.

Der Rotor des Fliehkraft-/ Drehzahlschalters ist **direkt** auf dem zweiten Wellenende des Digital-Tachos befestigt.

Die Geräte sind im Rahmen der Kugellager-Lebensdauer ($\geq 10^9$ Umdrehungen) **wartungsfrei**.

The rugged **Digital-Tacho (incremental encoder) POG 9** is also available in combination with the mechanical **centrifugal switch FSL (FS 90)** or electronic **overspeed switch ESL (ES 90, ES 93)** with one or maximum three switching speeds in one device with **common** shaft.

These combinations supply **incremental** speed signals and carry out a switching operation at a **preset speed limit**.

The rotor of the centrifugal / overspeed switch is **directly** mounted on the rear shaft of the Digital-Tacho.

The devices are **maintenance-free** during the life expectancy of the ball bearings ($\geq 10^9$ revolutions).

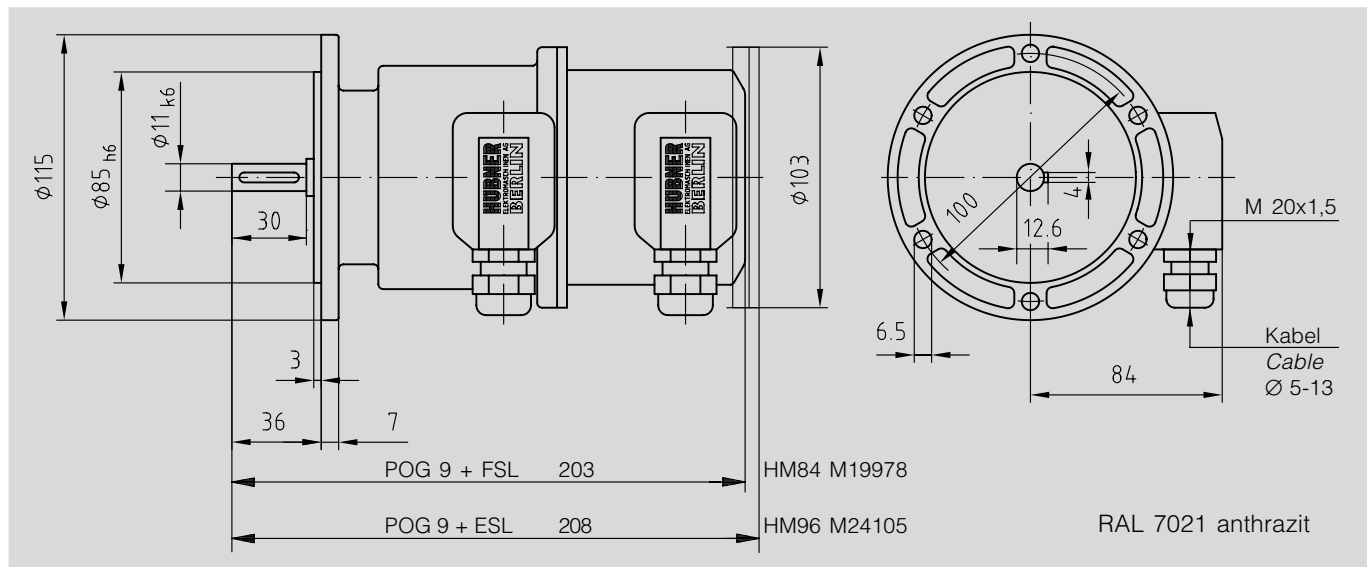

| | | |
|-----------------------|---|---|
| POG 9 | Impulse/Umdrehung Counts per turn | 1 ... 1 250 HTL, TTL $f_{\max.} = 120 \text{ kHz}$ |
| FSL (FS 90) | Schaltdrehzahl Switching speed | 700 ... 4 900 min^{-1} |
| ESL 90 (ES 90) | 1 Schaltdrehzahl 1 Switching speed | 650 ... 6 000 min^{-1} |
| ESL 93 (ES 93) | 3 Schaltdrehzahlen 3 Switching speeds | 200 ... 5 000 min^{-1} |

Die ausführlichen technischen Daten finden Sie in den Datenblättern
Detailed technical data can be found in the leaflets

POG 9, FS 90, ES 90 • ES 93

HÜBNER ELEKTROMASCHINEN AG

D-10924 Berlin, PB 61 02 71 · D-10967 Berlin, Planufer 92b
Tel.: +49 (0) 30 - 6 90 03 - 0 · Fax: +49 (0) 30 - 6 90 03 - 1 04
eMail: marketing@huebner-berlin.de · http://www.huebner-berlin.de

Technische Änderungen und Liefermöglichkeiten vorbehalten.
Technical modifications and availability reserved.

01.A.1