

# HÜBNER Digital-Tachos

Motor-Erdungs-Gerät / *Motor earthing unit*

## Montage- und Betriebshinweise

*Installation and operating instructions*

### EEx ME 12

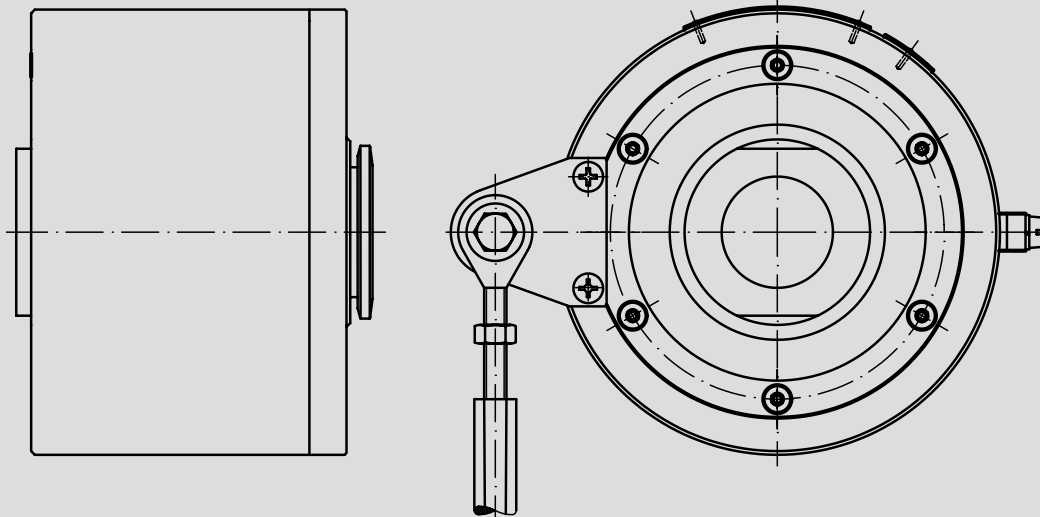

### Wichtige Hinweise

- Motor-Erdungs-Geräte sind **Präzisionsgeräte**, die mit Sorgfalt nur von technisch qualifiziertem Personal gehandhabt werden dürfen.
- Die Geräte entsprechen der **Norm EG-Richtlinie** 94/9/EG für explosionsgefährdete Bereiche. Der Einsatz ist in der Kategorie **2 G** zulässig. Die einzelnen Temperaturbereiche entnehmen Sie bitte den Datenblättern. EG-Baumusterprüfbescheinigungsnummer: **TÜV 02 ATEX 1920 X**.
- Die Geräte werden nach der **Qualitätsnorm** DIN ISO 9001 gefertigt. **EG Konformitätserklärung** gemäß Richtlinie 89/336/EWG Artikel 10 sowie Anhang 1 (EMV-Richtlinie).
- Die **Drehmomentstütze** muss rechtwinklig zur Welle spannungsfrei montiert werden.
- Die zu erwartende **Lebensdauer** der Geräte hängt von den **Kugellagern** ab, die mit einer Dauerschmierung ausgestattet sind ( $> 430 \cdot 10^9$  Umdrehungen).
- Die Umgebungstemperatur (Raumtemperatur + benachbarte Systeme) darf 50°C nicht überschreiten.
- Die maximal zulässige **Strombelastung** der Geräte beträgt 1 A.

### Important Notice

- *Motor earthing units are **precision speed devices** which must be handled by skilled personnel with care.*
- *Devices comply with the **EU standard** 94/9/EG for potentially explosive atmospheres. They can be use in categorie **2 G**. Please take the individual temperature range from the detailed specifications. EC-Type Examination Certificate Number: **TÜV 02 ATEX 1920 X**.*
- *The devices are manufactured according to **quality standard** DIN ISO 9001. **EU Declaration of Conformity** meeting Council Directive 89/336/EEC art. 10 and annex 1 (EMC Directive).*
- *The **torque arm** should be mounted perpendicular to the shaft without stress.*
- *The expected **operating life** of the devices is governed by the **ball bearings**, which are manufactured with a permanent lubrication ( $> 430 \cdot 10^9$  counts per turn).*
- *The temperature range (room temperature + adjoining systems) may not exceed 50°C.*
- *The allowed **current load** of the devices is max. 1 A.*

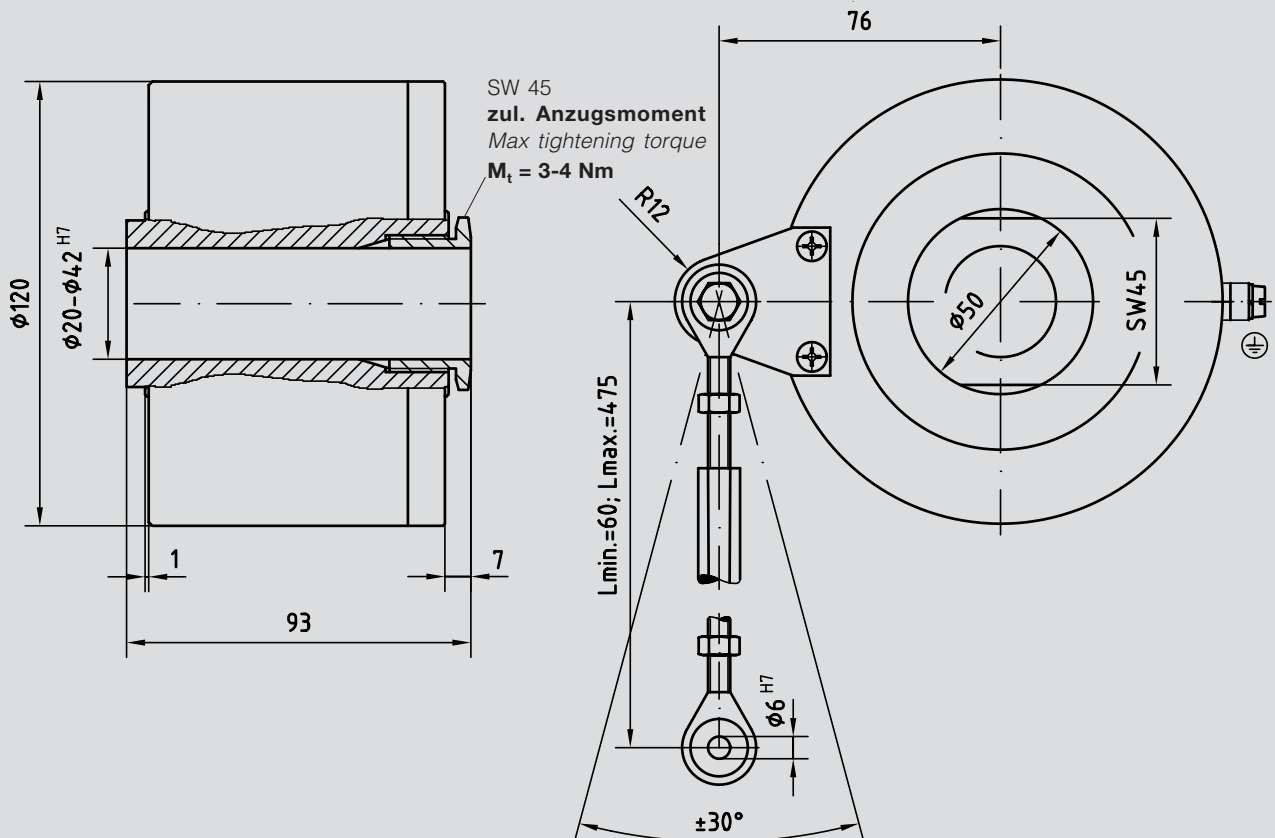

Ausführliche Datenblätter der einzelnen Geräte stellen wir Ihnen gern zur Verfügung.

Detailed specifications of all individual products are available.

eexme12\_mb - 04A1

**HÜBNER ELEKTROMASCHINEN AG**

D-10924 Berlin, PB 61 02 71 · D-10967 Berlin, Planufer 92b  
Tel.: +49 (0) 30 - 6 90 03 - 0 · Fax: +49 (0) 30 - 6 90 03 - 1 04  
<http://www.huebner-berlin.de> · eMail: [info@huebner-berlin.de](mailto:info@huebner-berlin.de)

**Technische Änderungen und Liefermöglichkeiten vorbehalten.**

*Technical modifications and availability reserved.*

**Zusätzliche und aktuelle Informationen finden Sie auf unserer Website.**

*Additional and up-to-date information can be found on our website.*