

## Analog-Tachos (DC-Tachos, Tachodynamos)

### Informationen für den Anwender

- Kriterien für die Auswahl ■ Kombinationen
- Optimale Signalübertragung
- Einsatzbeispiele ■ Technische Daten

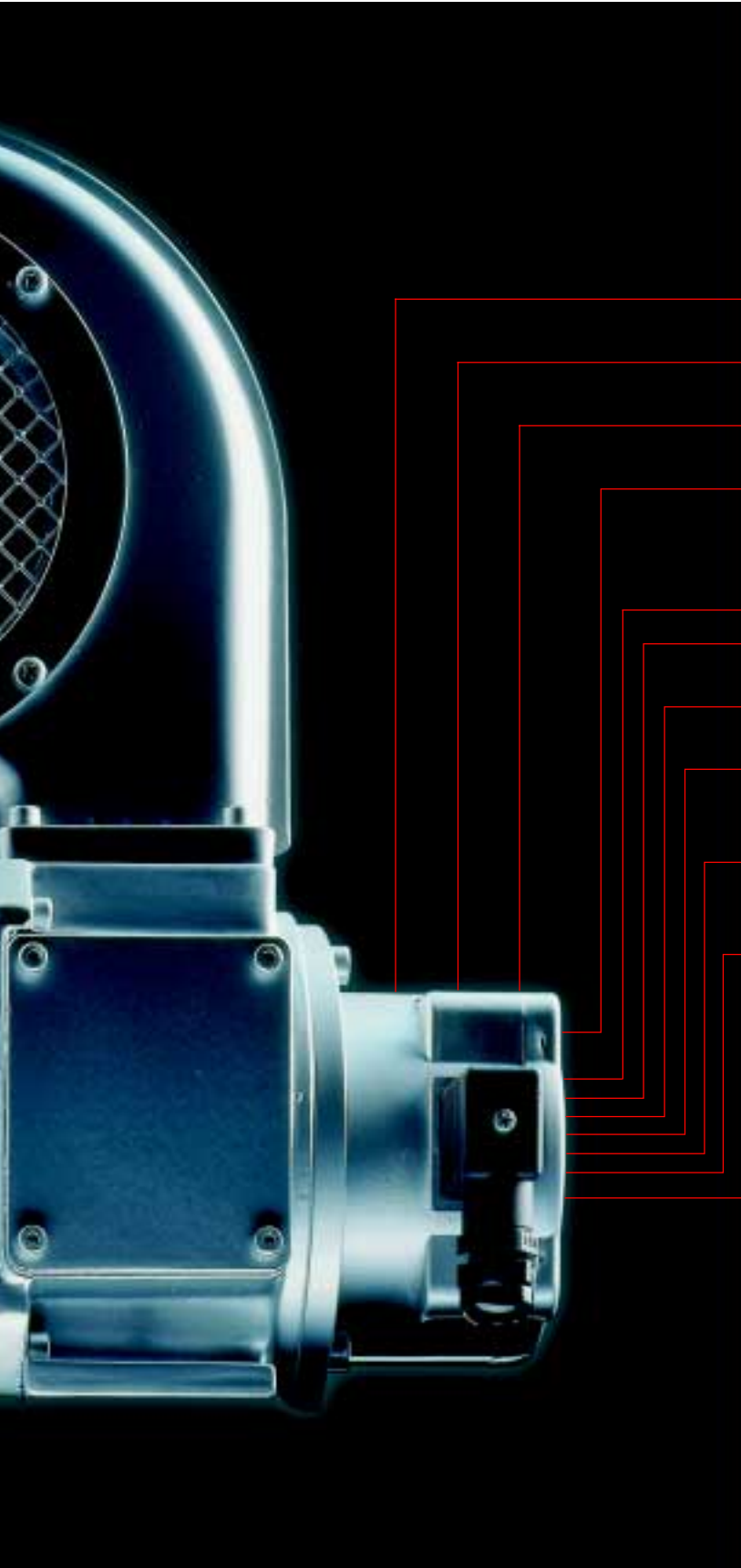



Analog-Tachos (Tachodynamos, DC-Tachogeneratoren), meist kurz „Tachos“ genannt, sind Geräte zur Erfassung des **Drehzahl-Istwertes**, die in der Antriebstechnik **hohe Regeldynamik** und **Robustheit** miteinander vereinen. HÜBNER LongLife®-Tachos zeichnen sich durch folgende, teilweise von keinem anderen Drehzahl-Sensor erzielten Eigenschaften aus:

- **Drehzahl** und **Drehrichtung** werden in **Echtzeit** erfaßt.
- **Drehzahlbereich** deutlich größer als 1:20.000 (>14 bit).
- **Robustheit** gegenüber mechanischen und elektrischen Einwirkungen.
- **Temperaturbereich** -30 °C ... +130 °C als Standard, andere Temperaturen als Option.  
**Seeluft-** und **Tropenschutz** als Option.
- **Störsicherheit** der Signalübertragung.
- **Zweiadriges Kabel** für eine kostengünstige Signalübertragung.
- **Hilfsenergie** (Spannungsversorgung) nicht erforderlich.
- **Lagerlose** Hohlwellen-Ausführungen zum direkten Anbau **ohne Kupplung** für hohe Drehzahldynamik.
- **Signalqualität** und **Lebensdauer** dank der patentierten **HÜBNER LongLife®-Technik**.
- **Kostengünstiges Paket** „Tacho – Kabel – Elektronik“.
- **Kombinationen mit gemeinsamer Welle:**
  - Tacho + Tacho (Doppel-Tacho),
  - Tacho + Digital-Tacho (Drehimpulsgeber),
  - Tacho + Drehzahlshalter.
- **Zwei Jahre Garantie** auf alle HÜBNER-Geräte im Rahmen der Bedingungen des Zentralverbandes der Elektro-Industrie (ZVEI).



HÜBNER, von Johannes Hübner 1934 in Berlin als Fabrik für elektrische Spezialmaschinen gegründet, setzt seit Jahrzehnten Zeichen mit innovativen Meßwertaufnehmern für die Antriebstechnik:

- 1955** Robuster **Tachodynamo** mit Permanentmagneten TDP 5,5 für Walzwerkantriebe
- 1966** Analog-Tacho TDP 0,2 mit **EURO-Flansch®** B10
- 1970** Europas erster **Hohlwellen-Tacho** TDP 0,5
- 1971** **Fliehkraftschalter** FSL
- 1978** Digital-Tachos (Drehimpulsgeber) in **HeavyDuty®**-Technik mit EURO-Flansch® B10 und Hochvolt-Signalen (HTL)
- 1981** Analog-Tacho in **Ex-Schutz** EEx GP 0,2
- 1982** Analog-/Digital-**Kombination** TDP 0,2 + OG 9 mit gemeinsamer Welle
- 1985** Hohlwellen-Tacho GTB 9 in Schutzart **IP 68**
- 1987** Analog-Tachos in **LongLife®**-Technik mit der patentierten Silberspur
- 1989** Digital-Tacho in **Ex-Schutz** EEx OG 9, **Zwillingsgeber** (Doppel-Digital-Tacho) POG 9 G
- 1993** Drehzahlschalter mit **drei** Schaltdrehzahlen ES 93
- 1995** Sinus-Tachos (Sinusgeber) in patentierter **LowHarmonics®**-Technik mit besonders präzisen Sinussignalen
- 1998** Drehbeschleunigungs-Sensoren in patentierter **ExtendedSpeed®**-Technik ohne Drehzahlbegrenzung
- 1999** Digital-Tacho mit großer Hohlwelle in **Ex-Schutz** EEx HOG 161.

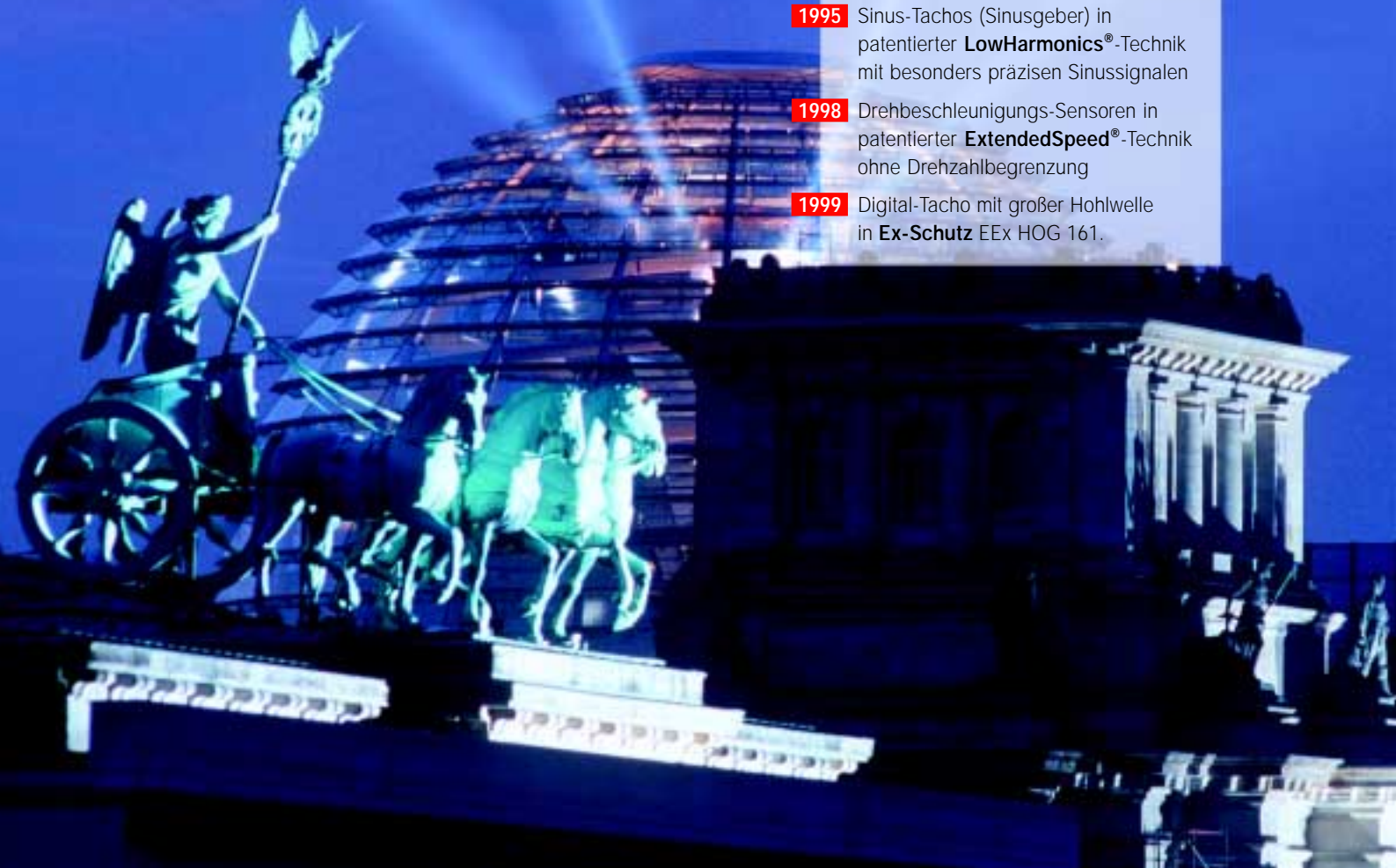

Die vorliegende Dokumentation baut auf der langjährigen Erfahrung mit Anwendungen in unterschiedlichsten Bereichen der Industrie auf (→ *Typische Applikationen* auf den Seiten 30 bis 35) und zeigt Ihnen HÜBNER als kompetenten Partner für Tachos und Kombinationen in vielen optimal an die Antriebsaufgabe angepaßten elektrischen und mechanischen Varianten.

- Die folgenden Seiten...
  - ...erläutern die wichtigsten Eigenschaften der **LongLife®-Tachos**, damit Sie diese seit Jahren in der Antriebstechnik bewährten Drehzahl-Aufnehmer optimal einsetzen können.
- **AC-Tachos, Trapez-Tachos und f/A-Wandler** runden das Tacho-Programm ab.
- **Doppel-Tachos und Kombinationen** mit ihren besonderen Möglichkeiten für die Antriebstechnik werden in einem eigenen Kapitel behandelt.
- Typische **Applikationen** zeigen HÜBNER-Tachos und -Kombinationen im praktischen Einsatz.
- Ein Katalogteil mit den wichtigsten **Technischen Daten** schließt sich an.
- Ein umfassendes **Stichwort-Verzeichnis** erleichtert das Arbeiten mit dieser Dokumentation.

Weitere Informationen finden Sie im Internet:

<http://www.huebner-berlin.de> →

oder Sie lassen sich individuell beraten:  
**Hot Line +49 (0) 30 - 6 90 03 - 111**  
 oder - 112.

Für Hinweise, die uns helfen, diese Dokumentation weiterzuentwickeln, sind wir Ihnen dankbar. Änderungen, die dem technischen Fortschritt dienen, behalten wir uns vor.  
 Inhalt und Layout dieser Dokumentation:  
 Copyright HÜBNER ELEKTROMASCHINEN AG.

**HÜBNER-Technik im Überblick** 7

- Ausführliches Verzeichnis: → nächste Seite
- Elektrische Kennwerte 8
  - LongLife®-Technik 13
  - Vierpol-/Zweipol-Tachos 14
  - Mechanische Kennwerte 16
  - Sonder-Tachos 21

**Doppel-Tachos und Kombinationen für besondere Antriebsaufgaben** 25

- Tacho + Tacho (Doppel-Tacho)
- Tacho/Doppel-Tacho + Digital-Tacho (Drehgeber)
- Tacho/Doppel-Tacho + Drehzahlshalter

**Optimale Signalübertragung** 29

**HÜBNER Tachos und Kombinationen im Einsatz** 30

Typische Applikationen

**HÜBNER Tachos und Kombinationen und ihre wichtigsten Daten** 36

- Hohlwellen-Tachos 37
- Tachos mit eigener Lagerung 39
- Ex-Tachos 41
- Sonder-Tachos 42
- Doppel-Tachos 43
- Kombinationen 44

**Stichwort-Verzeichnis** 46







■ Tachospannung	8
■ Minimaler Lastwiderstand	9
■ Kalibriertoleranz	10
■ Linearitätstoleranz	10
■ Reversiertoleranz	10
■ Überlagerte Welligkeit	11
■ Temperaturkoeffizient	11
■ Verzögerungszeit (Ankerkreis-Zeitkonstante)	11
■ LongLife®-Technik	13
■ Hohlwellen-Tachos (Vierpol-Tachos)	14
■ Tachos mit eigener Lagerung (Zweipol-Tachos)	15
■ Minimale – maximale Drehzahl	16
■ Gehäuse	16
■ Bauformen	17
■ Kugellager	17
■ Leerlauf-Antriebsdrehmoment	17
■ Zweiseitige Lagerung	17
■ Kupplung	18
■ Schutz vor Wellenströmen	18
■ Temperaturbereich	19
■ Schwingungs- und Schockfestigkeit	19
■ Schutzart	20
■ Kabelanschluß	20
■ EURO-Flansch® B10	21
■ Ex-Schutz	21
■ ISO 9001	21
■ EU Konformitätserklärung · CE	21
■ AC-Tachogeneratoren	21
■ Trapez-Tachos	22
■ f/A-Converter HEAG 121 P	23



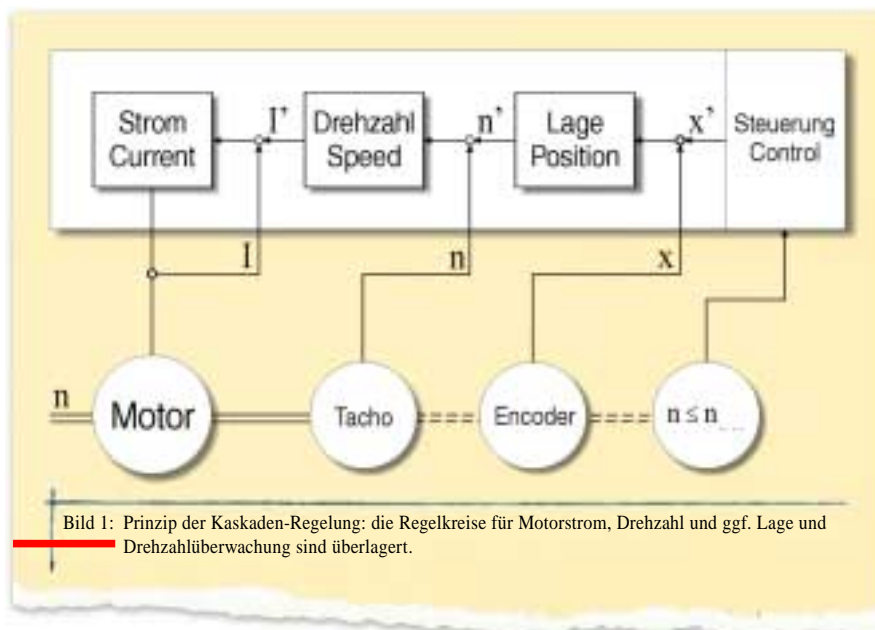

Die Meß-, Regelungs- und Automatisierungstechnik verwendet Tachos als Meßwert-Aufnehmer, um den mechanischen Istwert „Drehzahl“ in ein elektrisches Signal umzusetzen. Tachos (griechisch ταχος = Geschwindigkeit, Schnelligkeit) sind **echte** Drehzahl-Meßgeräte, deren Ausgangssignal  $U_0(n)$  der Drehzahl  $n$  und der Drehrichtung unmittelbar folgt. Sie unterscheiden sich damit wesentlich von anderen Drehzahl-Aufnehmern, etwa Resolvieren, Digital-Tachos (Drehgebern) oder Sinus-Tachos (Sinusgebern), bei denen die Drehzahl aus dem pro Zeiteinheit überstrichenen Winkel, also durch Differenzieren, abgeleitet wird.

Das Prinzip der klassischen Kaskaden-Regelung mit Tacho zeigt Bild 1: Der innerste und schnellste Regelkreis erfaßt den Motorstrom  $I$ . Überlagert ist der **Drehzahl-Regelkreis** mit dem vom Tacho gelieferten Drehzahl-Istwert  $n$ , der mit dem Drehzahl-Sollwert  $n^*$  verglichen wird. Gegebenenfalls folgt eine Regelung der Lage  $x$  mit einem Digital-Tacho (Drehgeber). Zur Überwachung einer

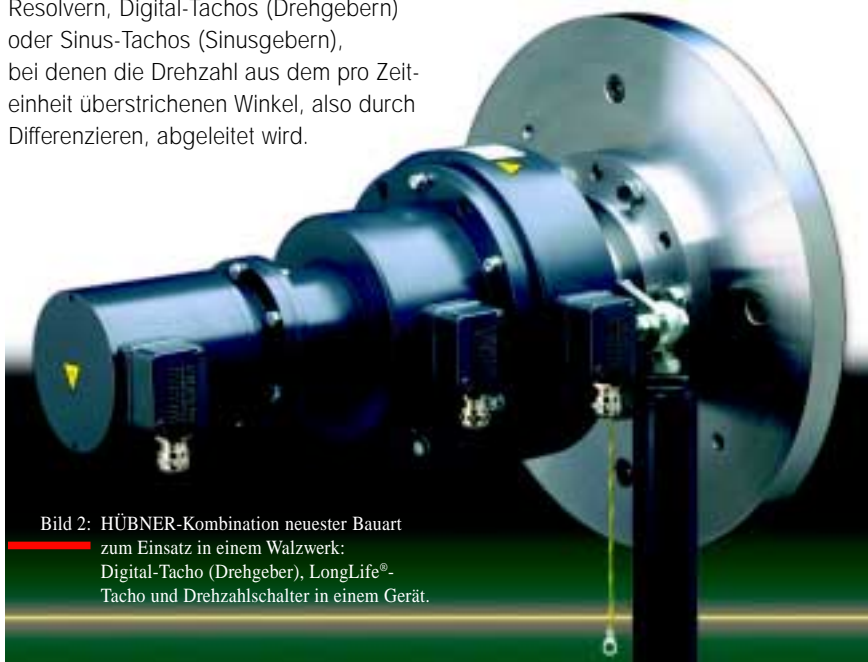

Drehzahlgrenze  $n \leq n_{\max}$  kann zusätzlich noch ein Drehzahl-Schalter vorgesehen sein. Eine HÜBNER-Kombination für die Größen „Lage“, „Drehzahl“ und „Drehzahl-Überwachung“ ist in Bild 2 gezeigt (→ *Doppel-Tachos und Kombinationen für besondere Antriebsaufgaben* auf Seite 25).

### Tachospannung

Der Tachoanker ist mit der Antriebsmaschine, deren Drehzahl erfaßt werden soll, möglichst drehsteif verbunden. Bei Drehung des Ankers (Rotors) im Feld der Permanentmagnete werden in der Ankerwicklung Wechselspannungen induziert, die am Kommutator mit speziellen Bürsten abgegriffen und dabei phasenrichtig (Polarität in Abhängigkeit von der Drehrichtung) zu einer Gleichspannung umgeformt werden. An den Anschlußklemmen steht eine der Drehzahl  $n$  proportionale Leerlauf-Spannung  $U_0(n)$  zur Verfügung (→ Bild 3). Für diese Signalgewinnung ist eine Hilfsenergie (Spannungsversorgung) wie bei anderen Drehzahl-Aufnehmern nicht erforderlich.

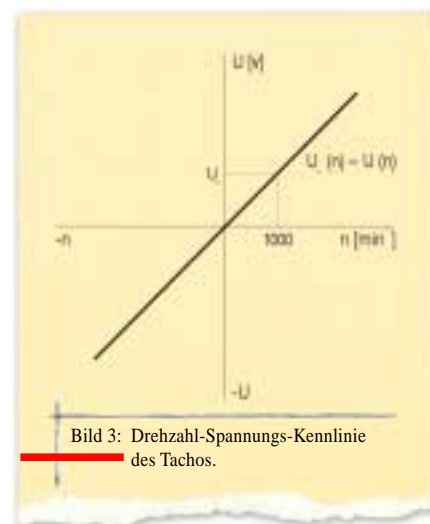





Bild 4: Ersatz-Schaltbild des Analog-Tachos mit nachgeschalteter Regel-Elektronik.

Aus elektrischer Sicht stellt der Tacho eine Gleichspannungsquelle  $G$  mit der Leerlauf-Spannung  $U_0(n)$ , dem Anker-(Innen-) Widerstand  $R_A$  und der Anker-Induktivität  $L_A$  dar, die mit dem Lastwiderstand  $R_L$ , in der Regel dem Eingangswiderstand der nachfolgenden Regelelektronik, belastet wird (→ Bild 4). Zur Kennzeichnung der **Drehzahl-Spannungs-Kennlinie**  $U_0(n)$  (→ Bild 3) wird der Leerlauf-Spannungs-Gradient  $[mV/min^{-1}]$ , also die Steigung der Geraden, oder die bei der Nenndrehzahl  $n_n$ , normalerweise  $n_n = 1.000 \text{ min}^{-1}$ , abgegebene Leerlauf-Spannung  $U_0$  angegeben. Beide Angaben sind gleichermaßen gebräuchlich.

● Beispiel:

Der LongLife®-Tacho TDP 0,2 LT-4 ist gekennzeichnet durch den

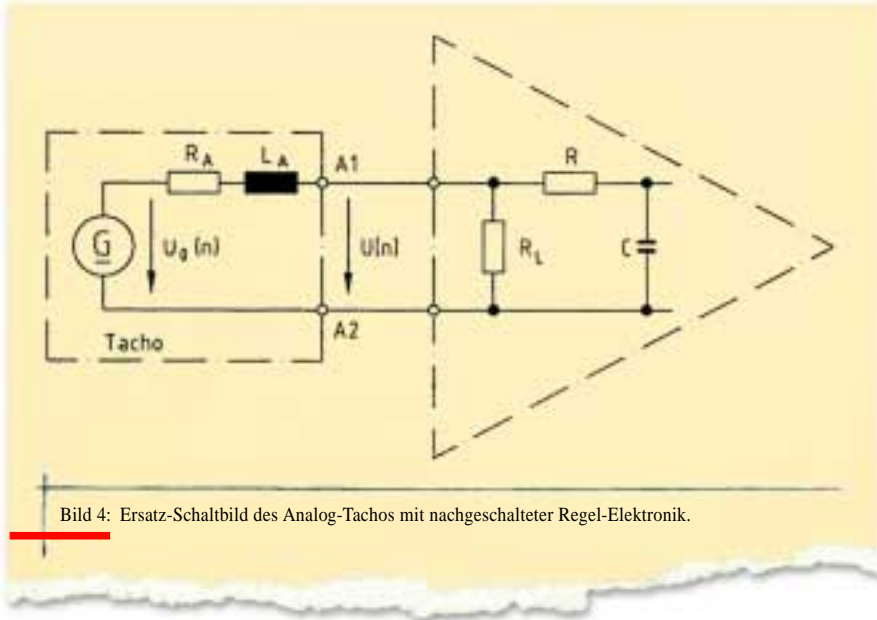
- Leerlauf-Spannungs-Gradienten  $60 \text{ mV/min}^{-1}$  bzw. die
- Leerlauf-Spannung  $60 \text{ V/1.000 min}^{-1}$ .

Die **Polarität** der Tachospaltung (→ Bild 3) hängt von der Drehrichtung ab und folgt einem Drehrichtungswechsel ohne Verzögerungszeit (→ Seite 11). Nach den VDE-Bestimmungen ist die Polarität bei Rechtslauf des Antriebs definiert,

Blick auf die A-Seite des Tachos bzw. Antriebs (→ Bild 5):

Anschluß A1:+ Anschluß A2:-

Wird der Tacho mit dem **Lastwiderstand**  $R_L$  bzw. mit dem Laststrom  $I_L$  belastet (→ Bild 4), so stellt sich an den Anschlußklemmen A1 und A2 die um den Spannungsfall am Ankerwiderstand  $R_A$  reduzierte Spannung

$$U(n) = U_0(n) - I_L \cdot R_A = U_0(n) \cdot \frac{R_L}{R_A + R_L}$$

ein. In der Regel ist der Lastwiderstand  $R_L$  sehr viel größer als der Ankerwiderstand  $R_A$ , deshalb gilt mit guter Näherung

$$U(n) \approx U_0(n) \text{ für } R_L \gg R_A$$



Bild 5: Die Anschlußklemmen des Einfach- und des Doppel-Tachos.

Der Spannungsfall am Ankerwiderstand  $R_A$  ist für diesen Fall so klein, daß er in der Drehzahl-Spannungs-Kennlinie (→ Bild 3) nicht in Erscheinung tritt.

**Minimaler Lastwiderstand**

Der minimale Lastwiderstand wird von der Belastbarkeit des Tachos festgelegt. In den HÜBNER-Datenblättern wird die **maximale Leistung**  $P_{max}$ , mit der der Tacho belastet werden darf, ausgewiesen. Sie hängt von der Baugröße ab und liegt zwischen 0,025 W (Miniatur-Hohlwellen-Tacho GT 3 für kleine Servo-Motore) und 40 W (eingelagerter Tacho TDP 13 für Walzwerke).

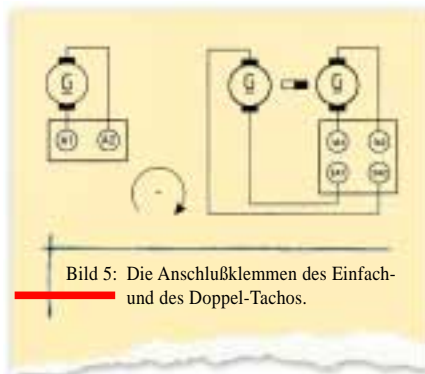
Der aus der maximalen Leistung abzuleitende minimale Lastwiderstand

$$R_{Lmin} = \frac{U_0^2(n)}{P_{max}}$$

erhöht sich im Quadrat der Spannung  $U_0$  bzw. der Drehzahl  $n$ . Zur Vereinfachung gibt HÜBNER in den Datenblättern drei Drehzahlbereiche

$$0 \dots n_1 \cdot 0 \dots n_2 \cdot 0 \dots n_{max}$$

mit den dazugehörigen minimalen Lastwiderständen  $R_{Lmin}$  an.

● Beispiel:

TDP 0,2 LT-4 (60 V/1.000 $\text{min}^{-1}$ , $R_A \approx 90 \Omega$ )		
$0 \dots n_1$	$0 \dots n_2$	$0 \dots n_{max}$
$0 - 3.000 \text{ min}^{-1}$	$0 - 6.000 \text{ min}^{-1}$	$0 - 10.000 \text{ min}^{-1}$
$R_{Lmin} = 2,7 \text{ k}\Omega$	$R_{Lmin} = 11 \text{ k}\Omega$	$R_{Lmin} = 30 \text{ k}\Omega$

Für die Praxis heißt das: arbeitet der Antrieb in einem kleinen Drehzahlbereich, so kann der Eingangswiderstand des Regelverstärkers ggf. deutlich kleiner sein als bei einem Antrieb, der den vollen Drehzahlbereich  $0 \dots n_{max}$  ausschöpft. Die Tabelle zeigt weiterhin, daß die gelegentlich empfohlene Faustformel  $R_{Lmin} = 100 \times R_A$  bei höheren Drehzahlen einen zu kleinen Lastwiderstand ergibt.

Ein Lastwiderstand  $R_L < R_{Lmin}$  ist im Prinzip zulässig, sofern bei keiner Drehzahl im zeitlichen Mittel die nach VDE 0530 zulässige Grenztemperatur von  $+130\text{ °C}$  entsprechend der ausgeführten Isolationsklasse B überschritten wird. Der **thermische Grenzstrom** kennzeichnet die maximale Belastung: oberhalb dieser Grenze ist aufgrund der inneren Erwärmung mit bleibenden Schäden des Tachos zu rechnen. Ein Lastwiderstand  $R_L \leq R_{Lmin}$  schränkt die Genauigkeit der Tachospannung ein, insbesondere bei hohen Drehzahlen wegen der Ankerrückwirkung (→ *Linearitätstoleranz* im übernächsten Kapitel).

Ein **Kurzschluß** des Tachos ist zwar kurzfristig zulässig, jedoch besteht die Gefahr, daß die Permanentmagnete einen Teil ihres Feldes verlieren und damit die Kalibriertoleranz der Tachospannung beeinträchtigt wird.

### Kalibriertoleranz

Die Permanentmagnete der Tachos werden in einem speziellen Verfahren „gealtert“, d. h. in ihren magnetischen Eigenschaften abgeglichen und stabilisiert. Dadurch wird der Leerlauf-Spannungs-Gradient  $[\text{mV}/\text{min}^{-1}]$  bzw. die Leerlaufspannung  $U_0/1.000\text{ min}^{-1}$  (→ Bild 3) auf einen Toleranz-Bereich von  $\pm 1\%$  (TDP 0,2),  $\pm 3\%$  (eingelagerte Tachos) bzw.  $\pm 5\%$  (Hohlwellen-Tachos) eingestellt („justiert“). Die Kalibrier- oder Eichtoleranz hat auf die Linearität der Tachospannung keinen Einfluß.

### Linearitätstoleranz

Die Tachospannung  $U_0(n)$  ist in einem sehr engen Toleranzbereich der Drehzahl  $n$  proportional, also eine Gerade (→ Bild 3).



Bild 6: Der Tachospannung (oben) sind kleine Oberwellenspannungen überlagert (Mitte), ein mangelhafter Anbau erhöht den (niederfrequenten) Oberwellenanteil deutlich (unten).

Die Abweichung

$$\frac{U_{ist} - U_{soll}}{U_{soll}} \cdot 100\%$$

(normalerweise  $\leq 0,15\%$ ) tritt praktisch nur bei hohen Drehzahlen auf. Ursache ist die Ankerrückwirkung des Laststromes, die Widerstandserhöhung der Wicklung aufgrund der Stromverdrängung, Ummagnetisierungsverluste im Eisen und der erhöhte Spannungsfall an den Übergangswiderständen zwischen Kommutator und Bürsten bei dem mit der Drehzahl ansteigenden Laststrom.

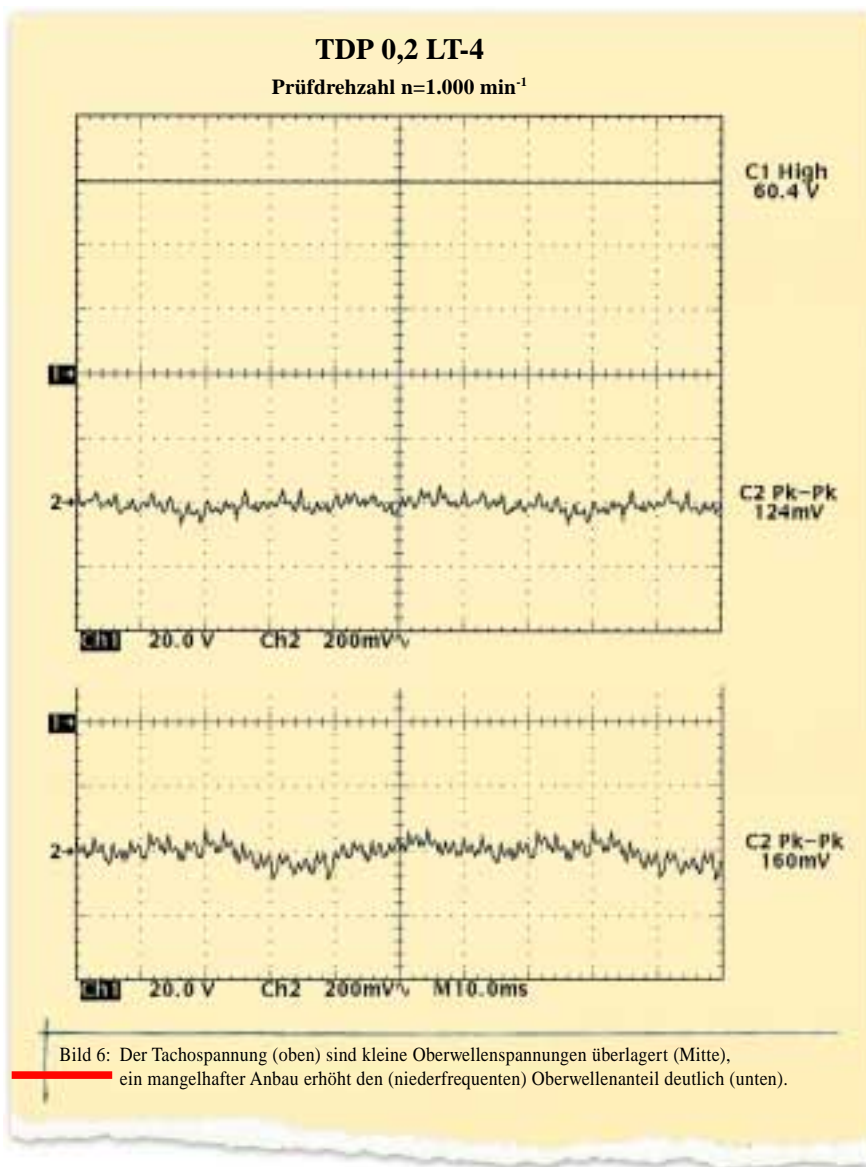
Reversiertoleranz

Bei Drehrichtungswechsel kommt es durch das konstruktiv bedingte Spiel der Bürsten in den Bürstenhaltern zu einer Lageänderung der Bürsten auf dem Kommutator. Dies kann einen geringfügigen Unterschied der Tachospannung bei Rechts- und Linkslauf

$$\frac{U_{rechts} - U_{links}}{U_{rechts}} \cdot 100\%$$

zur Folge haben. Die Abweichung ist  $\leq 0,1\%$ .

## Überlagerte Welligkeit

Der Tachogleichspannung sind kleine Oberwellenspannungen  $u_{ss}$  überlagert (➔ Bild 6). Deren Frequenz und Amplitude hängen von der Drehzahl, der Polzahl (Anzahl der Magnetpole), der Nutenzahl des Ankers und der Lamellenzahl des Kommutators ab. Ein mangelhafter Anbau des Tachos an die Antriebsmaschine kann die Oberwellen deutlich erhöhen. Dem Anbau ist deshalb besondere Aufmerksamkeit zu widmen (➔ Seite 15 und 18). Für die Charakterisierung des Oberwellen-Anteils sind zwei Verfahren gebräuchlich:

**Spitze-Spitze-Wert:** Mit einem Oszilloskop in Stellung „AC“ wird die Oberwellenspannung  $u_{ss}$  gemessen, wobei der Tiefpaßcharakter der Regel-Elektronik (➔ Bild 4) durch ein RC-Filter mit der Zeitkonstanten

$$\tau_{RC} \approx R \cdot C \text{ für } R > R_L \gg R_A$$

nachgebildet wird. Je nach Tachotyp und Einsatzgebiet ist  $\tau_{RC} = 0,2 \dots 1 \text{ ms}$ . Die Oberwellenspannung  $u_{ss}$  wird auf den dazu gehörenden Gleichspannungswert  $U$  bezogen

$$\frac{u_{ss}}{U} \cdot 100 \%$$

Manche Hersteller legen der Berechnung nur den halben Spitze-Spitze-Wert zugrunde, wodurch sich das Ergebnis „optisch“ um den Faktor 2 verbessert.

Für hochdynamische Antriebe ist jedoch der Spitze-Spitze-Wert von Bedeutung, er sollte deshalb möglichst klein sein.

■ **Effektiv-Wert:** Mit einem bewertenden Meßgerät wird der Effektiv-Wert gemessen. Da die höherfrequenten Anteile der Oberwellenspannung zum Effektiv-Wert nur wenig beitragen, ist der Effektiv-Wert niedriger als der Spitze-Spitze-Wert. Die Angabe des Effektiv-Werts ist deshalb nur für große, weniger dynamische Antriebe von Bedeutung.

● Beispiel:

Die Tachospannung der TDP 0,2 hat einen Spitze-Spitze-Wert von  $\leq 0,5 \%$  und einen Effektiv-Wert von  $\leq 0,2 \%$ .

## Temperaturkoeffizient

Der Energie-Inhalt der Permanentmagnete verringert sich mit steigender Temperatur. Dies wirkt sich auf die Tachospannung mit einem Temperaturkoeffizienten von

$$T_K = -0,03 \%/K$$

aus. Mit speziellen Weicheisen-Legierungen, die einen positiven Temperaturkoeffizienten haben, und die einen Teil des Permanentmagnetfeldes kurzschließen, kann der Temperaturkoeffizient um fast eine Zehner-Potenz auf

$$T_K = \pm 0,005 \%/K$$

herabgesetzt werden. Der Temperaturgang der Ankerwicklung

$$R_A(t) = R_A(20 \text{ °C}) [1 + \alpha_{Cu} (t - 20 \text{ °C})]$$

( $\alpha_{Cu} = +0,0039$ ) kann vernachlässigt werden, da üblicherweise  $R_L \gg R_A$  ist.

## Verzögerungszeit (Ankerkreis-Zeitkonstante)

Das Ersatzschaltbild des Tachos (➔ Bild 4) enthält neben dem Ankerwiderstand  $R_A$  auch die Anker-Induktivität  $L_A$ . Bei Abschluß des Kreises mit dem Lastwiderstand  $R_L$  folgt die Tachospannung  $U(n)$  einer Änderung der generatorisch erzeugten Tachospannung  $U_0(n)$  mit der Ankerkreis-Zeitkonstanten

$$\tau_A = \frac{L_A}{R_A + R_L} \approx \frac{L_A}{R_L} \text{ für } R_L \gg R_A$$

Die Anker-Induktivität

$$L_A = A_L \cdot N^2$$

hängt vom Quadrat der Windungszahl  $N$  ab. Der Faktor  $A_L$  faßt, wie bei Induktivitäten üblich, die elektrischen und mechanischen Eigenschaften des Tachos zusammen. Unabhängig von der Höhe der Tachospannung muß die Verlustleistung im Lastwiderstand  $R_L$  konstant bleiben, d. h. der Lastwiderstand muß, wie auf Seite 9, rechte Spalte, erläutert, quadratisch mit der Tachospannung bzw. der Windungszahl  $N$  ansteigen:

$$R_L \sim N^2$$

Für die Ankerkreis-Zeitkonstante folgt daher

$$\tau_A \approx \text{const}$$

Der Wert hängt also nur vom Tachotyp und nicht von der Tachospannung ab. Der in den HÜBNER-Datenblättern bei den einzelnen Tacho-Typen angegebene Wert  $\tau_A$  ist auf den minimalen Lastwiderstand  $R_{L\min}$  bezogen. Er liegt im  $\mu\text{s}$ -Bereich (➔ Tabellen auf Seite 14 und 15).

Für  $R_L \rightarrow \infty$ , also Leerlauf, geht  $\tau_A \rightarrow 0$ , d. h. bei einem unbelasteten Tacho folgt die Tachospannung  $U_0(n)$  der Drehzahl  $n$  praktisch **verzögerungsfrei**.



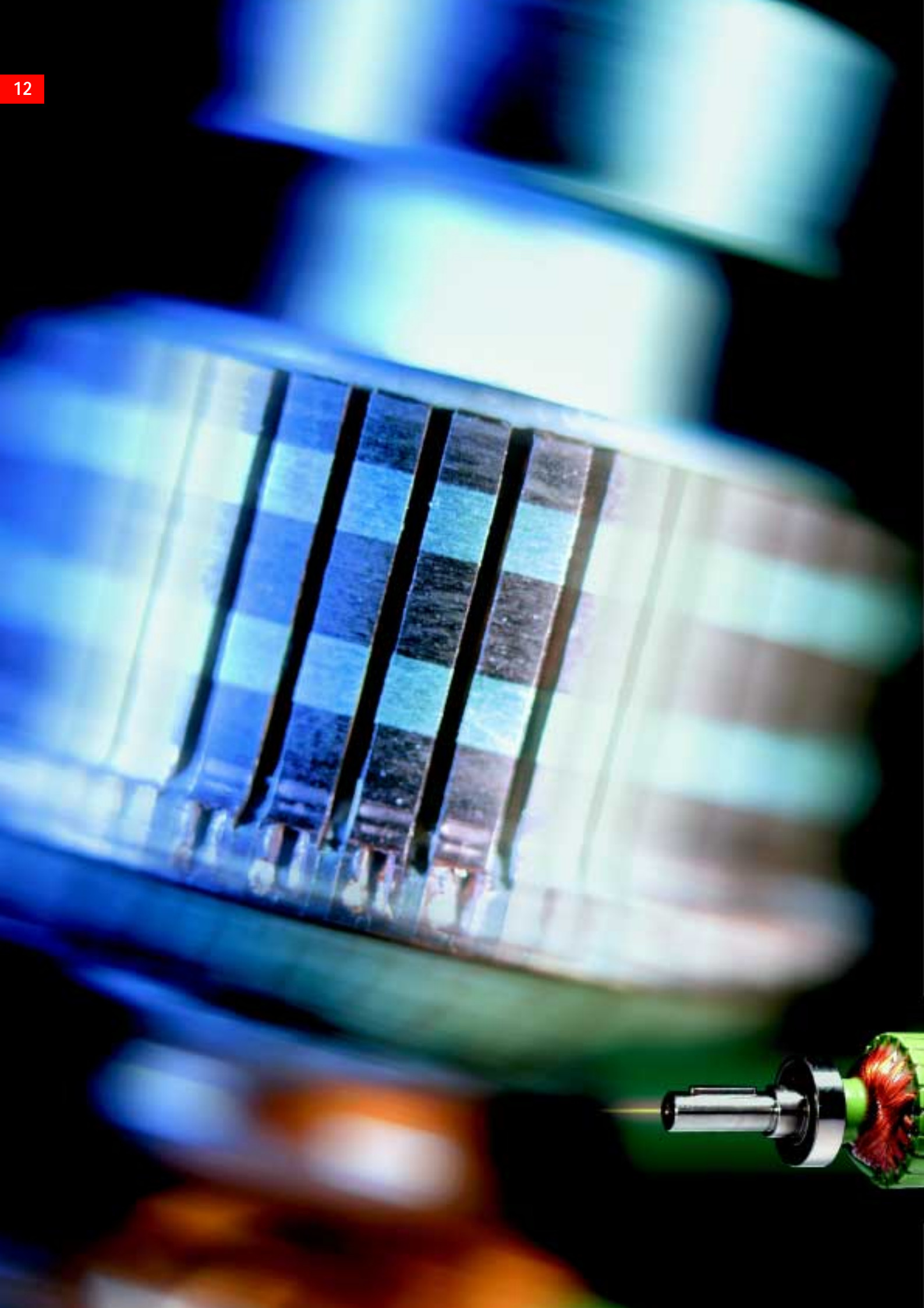

**LongLife®-Technik**

HÜBNER-Tachos zeichnen sich durch eine hohe Genauigkeit der Tachospannung  $U_0(n)$  im gesamten Drehzahlbereich  $n$  aus. Das Übertragungssystem Kommutator – Bürsten, das von HÜBNER richtungsweisend weiterentwickelt wurde, hat hieran wesentlichen Anteil:



Bild 7: Hohlwellen-Anker (GTB 9) mit eingebetteter Silberspur.

Bild 8: Schnitt durch einen LongLife®-Kommutator (GT 5).

■ **Kupfer-Kommutator · Graphitbürsten**

Diese klassische Kombination ist technisch überholt. Niedrige Drehzahlen können nicht präzise erfaßt werden, da die Kupfer-Oxidschichten auf dem Kommutator wechselnde Übergangswiderstände und damit eine hohe Welligkeit (Rippel) der Tachospannung verursachen. Von Vorteil dagegen ist die hohe Standzeit der Bürsten wegen der guten Gleiteigenschaften des Graphits.

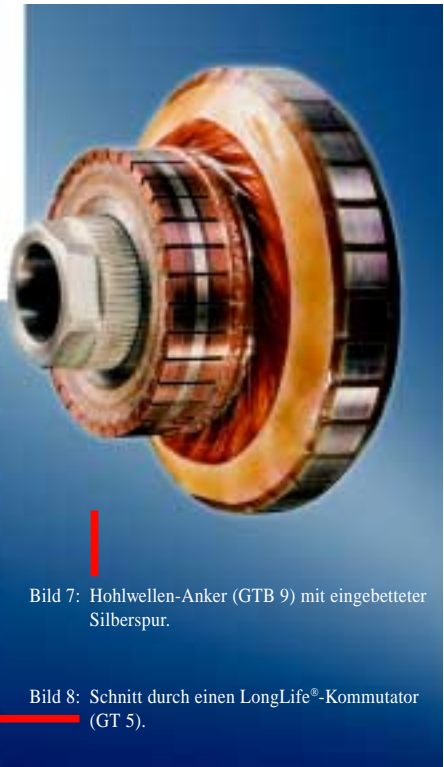
Bild 9: Anker eines Zweipol-Tachos mit doppelter Silberspur (TDP 0,2).



■ **Kupfer-Kommutator · Silber-Graphitbürsten**

Die Forderung nach niedrigen Drehzahlen wird mit Edelmetallbürsten erfüllt, die beim Betrieb eine gut leitfähige „Patina“ auf dem Kommutator auftragen. Die guten Übertragungseigenschaften im gesamten Drehzahlbereich können jedoch bei widrigen Umgebungseinflüssen (Öl, Fett, schwefel- und salzhaltige Luft) verlorengehen, wenn sich keine „Patina“ ausbildet. Da die metallhaltigen Bürsten dann direkt auf dem Kupfer laufen, kann Verschleiß die Folge sein.

■ **LongLife®-Kommutator · HÜBNER-Bürsten**

Die von HÜBNER entwickelte und 1987 patentierte LongLife®-Technik kombiniert die positiven und beseitigt die negativen Eigenschaften der beiden vorgenannten Verfahren. In die Oberfläche des Kommutators werden in einem speziellen HÜBNER-Verfahren, je nach Tacho-Typ, eine oder zwei massive Silberspuren eingebettet (→ Bild 7 bis 9), die auch unter schwierigen Umgebungsbedingungen

einen konstant kleinen Übergangswiderstand sicherstellen. Wegen der verhältnismäßig kleinen Tachoströme können die Silberspuren schmal sein. Die speziell angepaßten HÜBNER-Bürsten gewährleisten zusammen mit dem LongLife®-Kommutator eine wartungsfreie Standzeit, die über der Lebensdauer von Kugellagern liegt (→ *Kugellager* auf Seite 17).

**LongLife®-Tachos** sind aus Gründen der Kontaktsicherheit (Redundanz), insbesondere unter dem Einfluß von Schwingungen und Schock (→ *Schwingungs- und Schockfestigkeit* auf Seite 19), mit **vier** Bürsten ausgestattet (Ausnahme: Miniatur-Tacho TDP 0,03 zum Einsatz in Meßgeräten):

■ **Hohlwellen-Tachos** (Vierpol-Tachos): Die vier Bürsten sind mechanisch um 90° versetzt in einer sogenannten Bürstenbrücke untergebracht (→ Bild 10). Die jeweils um 180° mechanisch versetzt angeordneten Bürsten sind elektrisch parallel geschaltet, sie laufen auf **einer gemeinsamen** Silberspur (→ Bild 7).

Bild 10: Vierpol-Tachos sind durch ihre vier um 90° versetzten Bürsten gekennzeichnet (GTB 9).



### ■ Tachos mit eigener Lagerung

(Zweipol-Tachos):

Die Bürsten sind paarweise mechanisch um 180° versetzt in Doppelbürstenhaltern untergebracht.

Die jeweils nebeneinander liegenden zwei Bürsten sind elektrisch parallel geschaltet, sie laufen auf **zwei parallelen** Silberspuren (➔ Bild 9).

### Hohlwellen-Tachos (Vierpol-Tachos)

Kennzeichen ist der **Anker mit Hohlwelle ohne eigene Lagerung**. Der Anker dreht sich in einem Magnetfeld, das in Analogie zu der Anordnung der Bürsten vier mechanisch um 90° im Stator versetzte, abwechselnd magnetisierte Magnetpole enthält. Daher werden diese Tachos auch als „Vierpol-Tachos“ bezeichnet. Diesen Aufbau haben die HÜBNER Hohlwellen-Tachos:

Typ	$P_{\max}$ [W]	$U_0$ [mV/min <sup>-1</sup> ]	$\tau_A$ [μs]
GT 3	0,025	5	≤ 2
GT 5	0,075	7 ... 10	≤ 4,5
GT 7	0,3 ... 0,6	10 ... 60	≤ 4
GT 9	0,3	10 ... 20	≤ 9
GTB 9 <sup>1)</sup>	0,3	10 ... 20	≤ 9
GTR 9	0,9	10 ... 60	≤ 5
GT 16	1,8	60, 100	≤ 7

<sup>1)</sup> Anbau-Tacho mit IP 68, sonst wie GT 9

und weitere Sonder-Typen, z. B. TDP 0,5 (Vorgänger zum GTR 9) (➔ *Technische Daten*).

**Hohlwellen-Tachos** sind für eine geringere Belastung und eine niedrigere Tachospaltung ausgelegt. Sie zeichnen sich aus durch eine sehr kleine Verzögerungszeit (Ankerkreis-Zeitkonstante)  $\tau_A$  (➔ Seite 11), durch ein kleines Anker-Trägheitsmoment und einen direkten Anbau an die Antriebsmaschine ohne weitere Zwischenteile aus (➔ Bild 11 und 12).



Bild 11: Hohlwellen-Tachos bilden mit dem Antrieb eine drehsteife, besonders kompakte Einheit.

Eine Gehäuse (Stator-) Kupplung ist nicht erforderlich, daraus resultiert eine **sehr hohe Resonanzfrequenz** des geschlossenen Regelkreises. Wegen der extrem kurzen Bauform werden die Hohlwellen-Tachos im amerikanischen Sprachraum auch „Pan cake tachogenerators“ genannt.

HÜBNER Hohlwellen-Tachos enthalten eine **Wellenwicklung** mit einem parallelen Ankerstromzweig, die für eine einwandfreie Funktion nur zwei mechanisch um 90° versetzte Bürsten erfordern würde. Die zwei zusätzlichen Bürsten erhöhen die Kontaktsicherheit, ohne den Ankerwiderstand  $R_A$  und damit die Tacho-

spannung oder den Oberwellen-Anteil zu beeinflussen. Manche Tacho-Hersteller setzen die weniger aufwendige Schleifenwicklung mit mehreren parallelen Ankerstromzweigen ein, die durch die Bürsten parallel geschaltet werden. Ein kurzfristiges Abheben der Bürsten aufgrund von mechanischen Einwirkungen erhöht den Ankerwiderstand  $R_A$ , was ein geringfügiges Absinken der Tachospaltung und demzufolge einen kräftigen Anstieg des Oberwellen-Anteils verursacht.

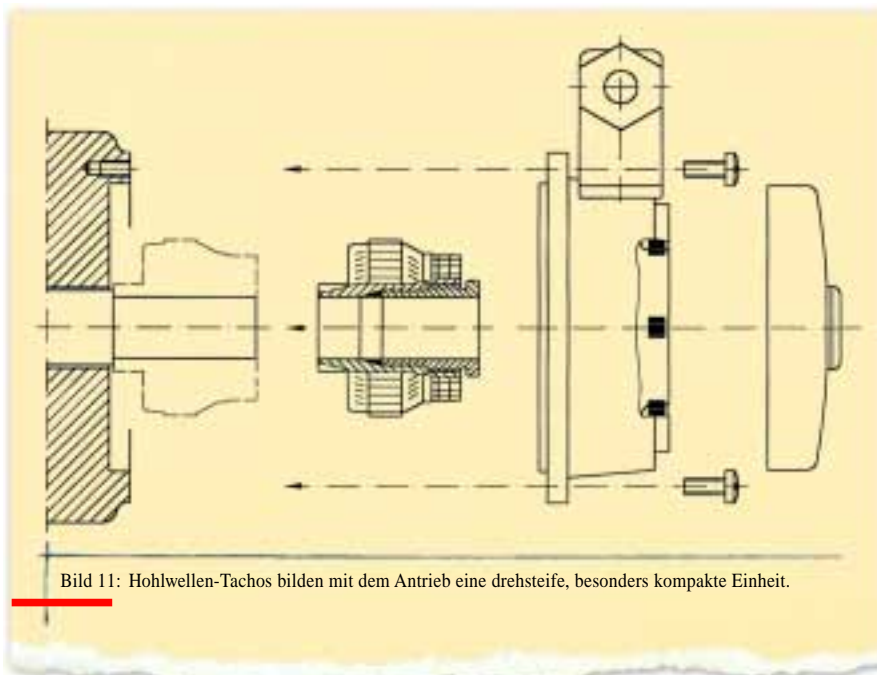
Typische Einsatzfälle von Hohlwellen-Tachos sind Antriebe mit hohen Anforderungen an die **Drehzahldynamik**.

**Hohlwellen-Tachos** werden in zwei Teilen geliefert: als Anker (Rotor) mit dem dazugehörigen Stator (mit angebaute Bürstenbrücke). Sie werden erst durch den Zusammenbau mit dem Antriebsaggregat betriebsbereit. Dieses muß deshalb einen Zentrierrand und ein freies Wellenende aufweisen (➔ Bild 11). Die in den Datenblättern angegebenen Maße und Toleranzen für den Zentrierrand und das Wellenende sind im Interesse der Genauigkeit der Drehzahl-Erfassung unbedingt einzuhalten.

Bild 12: Hohlwellen-Tacho (GTB 9 in IP 68) an einer Präzisions-CNC-Maschine.





- Der **Hohlwellen-Anker** wird ohne Kraft-einwirkung auf die Welle geschoben und mit ihr kraftschlüssig durch ein integriertes Spannelement bzw. durch eine stirnseitige Verschraubung verbunden. Der Radialversatz des Ankers ist auf max.  $\pm 0,1$  mm und der Axialversatz auf max.  $\pm 0,5$  mm begrenzt. Der Radialschlag sollte  $\pm 0,05$  mm nicht überschreiten.
- Der **Stator** des Hohlwellen-Tachos wird über den montierten Anker auf den Zentrierrand geschoben und direkt am Antrieb angeschraubt. Zum einfachen Aufschieben des Stators über den Anker ohne vorherigen Ausbau der Bürsten hat HÜBNER einen Montagekegel im Zubehörprogramm.

Die Montage des Ankers und des dazugehörigen Stators ist mit Sorgfalt durchzuführen, insbesondere sind Kommutator und Bürsten vor Beschädigung und Verschmutzung zu schützen. Vorsicht ist auch vor Eisenspänen geboten, die von dem noch nicht montierten Stator angezogen werden.

#### Montage- und Betriebshinweise

stehen zur Verfügung.

Falls erforderlich, können Hohlwellen-Tachos demontiert werden, ohne daß ein Spannungsverlust auftritt.

Die in den Datenblättern angegebene Schutzart gilt für die Hohlwellen-Tachos in ordnungsgemäß montiertem Zustand.

#### Tachos mit eigener Lagerung (Zweipol-Tachos)

Kennzeichen ist der **Anker mit Vollwelle** und **eigener Lagerung**. Der Anker läuft in einem Magnetfeld, das in Analogie zu der Anordnung der Bürsten zwei mechanisch um  $180^\circ$  im Stator versetzte, abwechselnd magnetisierte Magnetpole enthält. Daher werden diese Tachos auch als „Zweipol-Tachos“ bezeichnet. Diesen Aufbau haben die HÜBNER-Tachos:

Typ	$P_{\max}$ [W]	$U_0$ [mV/min <sup>-1</sup> ]	$\tau_A$ [ $\mu$ s]
TDP 0,03	0,14 ... 0,32	7 ... 20	$\leq 20$
TDP 0,09	1,2	10 ... 60	$\leq 25$
TDP 0,2	12	10 ... 150	$\leq 160$
EEx GP 0,2 TG 74 <sup>1)</sup>	12	20 ... 150	$\leq 150$
GMP 1,0	30	40 ... 175	$\leq 550$
TDP 13	40	20 ... 200	$\leq 400$

<sup>1)</sup> mit Ex-Schutz

und einige Sonder-Typen, z. B. Walzwerk-Tacho TDP 5,5.

**Tachos mit eigener Lagerung** zeichnen sich im Vergleich zu Hohlwellen-Tachos durch ein von Hause aus geschlossenes, robustes Gehäuse, eine höhere Belastbarkeit, eine höhere Tachospannung und eine höhere Verzögerungszeit (Ankerkreis-Zeitkonstante)  $\tau_A$  (↪ Seite 11) aus.

Ein weiteres Merkmal ist der Antrieb des Tachos über eine Kupplung. Tachos mit Flansch, z. B. EURO®-Flansch B10 (↪ „EURO®-Flansch B10“ auf Seite 21), werden über einen Zwischenflansch („Laterne“) an die Antriebsmaschine angebaut (↪ Bild 13 und 14). Tachos mit Fuß („B3-Tachos“) werden auf einer eigenen Konsole befestigt. Bei dieser Anbauvariante ist besonders auf Anbaufehler zu achten (↪ *Kupplung* auf Seite 18). Die Tachowelle enthält normalerweise eine Paßfeder nut gemäß DIN 6885, Blatt 1. Die Tachospannung kann aufgrund ihrer Höhe und des niedrigen Tacho-Innenwiderstandes auch über größere Entfernungen zur Regелеlektronik übertragen werden (↪ *Optimale Signalübertragung* auf Seite 29).

Typische Einsatzfälle sind Maschinen und Anlagen mit hohen Anforderungen an die **Robustheit** und **Zuverlässigkeit**.



Bild 13: Tachos mit eigener Lagerung werden über ein Zwischenteil („Laterne“) und Kupplung an die Antriebsmaschine angebaut.



Bild 14: Tachos mit eigener Lagerung bilden eine robuste Einheit mit der Antriebsmaschine (hier TDP 0,2 an einem der 500 kW-Antriebe der Zugspitz-Seilbahn).

Falls eigengelagerte Tachos zum Austausch der Kugellager demontiert werden sollen, müssen die entsprechenden **Montage- und Betriebshinweise** beachtet werden, damit nach dem Zusammenbau kein Spannungsverlust auftritt. Der LongLife®-Tacho TDP 0,2 kann ohne den sonst erforderlichen magnetischen Kurzschlußring demontiert werden.

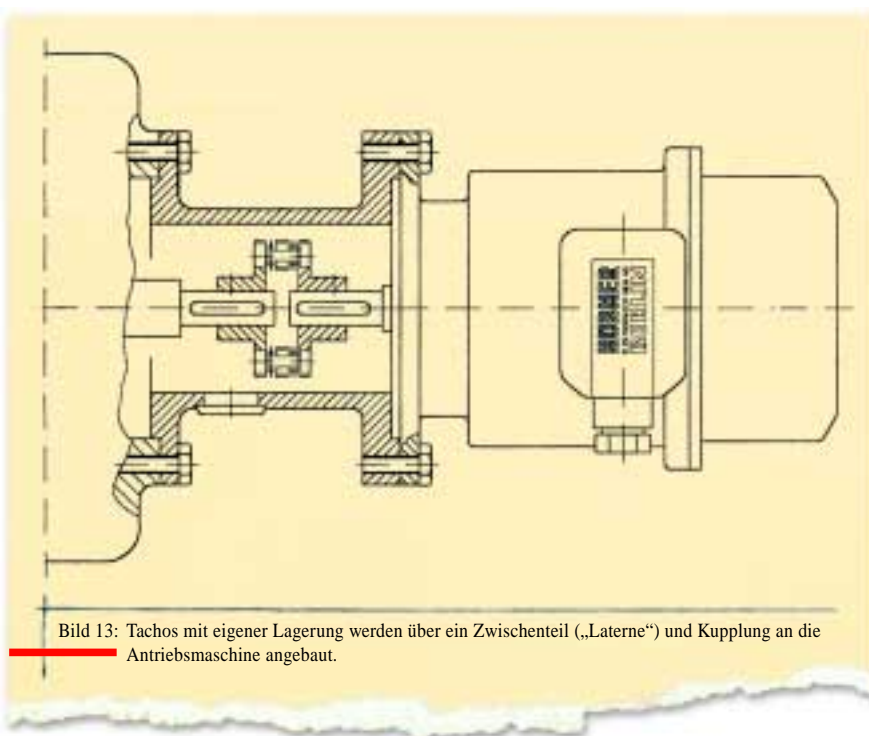
Eine Ausnahme von der klassischen Einteilung „Hohlwellen-Tachos“/„Tachos mit eigener Lagerung“ stellen **modifizierte Hohlwellen-Tachos** dar, die HÜBNER für spezielle Einsatzfälle im Programm hat, z. B. den eigengelagerten Hohlwellen-Tacho GTL 5 und den Vollwellen-Tacho GTF 7 mit EURO-Flansch® B10, die aus den Hohlwellen-Tachos GT 5 und GT 7 abgeleitet wurden. Die Bezeichnungen weisen auf die eigene Lagerung bzw. den Flansch hin.

### Minimale – Maximale Drehzahl

Die **minimale** Drehzahl hängt vom Tachotyp, der Höhe der Tachospannung, der Störeinwirkung bei der Übertragung (➔ *Optimale Signalübertragung* auf Seite 29) und der Empfindlichkeit der auswertenden Elektronik ab. Die HÜBNER LongLife®-Technik ist in der Lage, Tachospannungen unter 5 mV zu erfassen. Dieser Wert liegt in der Größenordnung von Sinus-Tachos (Sinusgebern), deren analoge Sinus-/Cosinusspannungen von  $1 V_{SS}$  bei entsprechender Qualität der Signale (➔ Datenblätter der HÜBNER Low-Harmonics®-Sinus-Tachos und Sonderdruck „Der Rest ist Rauschen“) ebenfalls in Schritten in der Größenordnung von wenigen Millivolt interpoliert werden. Mit diesem Richtwert ergibt sich für einige typische HÜBNER-Tachos als minimale Drehzahl:

GT 5	(10 mV/min <sup>-1</sup> )	➔ ≤ 0,5 min <sup>-1</sup>
TDP 0,2	(60 mV/min <sup>-1</sup> )	➔ ≤ 0,08 min <sup>-1</sup>
HTA 16	(1.000 mV/min <sup>-1</sup> )	➔ ≤ 0,005 min <sup>-1</sup>

Der Typ GT 5 ist damit bereits in der Lage, wie auf der Hannover Messe demonstriert, die „Drehzahl“ eines Sekundenzeigers zu erfassen. Bei der HTA 16 handelt es sich um einen Sonder-Tacho für sehr langsam laufende (Direkt-)Antriebe.

- Die **maximale** Drehzahl kann eine mechanische oder elektrische Grenze haben:
  - Die **mechanische Drehzahlgrenze** wird durch die maximal zulässige Umfangsgeschwindigkeit des Ankers bzw. bei eigengelagerten Tachos durch die maximale Drehzahl der Kugellager festgelegt. Sie liegt normalerweise bei  $n_{max} = 10.000 \text{ min}^{-1}$  (➔ *Kugellager* auf Seite 17).
  - Die **elektrische Drehzahlgrenze** wird von der maximal zulässigen Spannung zwischen benachbarten Lamellen des Kommutators (Lamellenspannung) bestimmt. Sie liegt in der Größenordnung von 30 V. Hieraus folgt, daß Tachos mit einem niedrigeren Spannungsgradienten eine höhere maximale Drehzahl aufweisen:

GT 5	(10 mV/min <sup>-1</sup> )	➔ 10.000 min <sup>-1</sup> (mechanische Grenze)
TDP 0,2	(60 mV/min <sup>-1</sup> )	➔ 10.000 min <sup>-1</sup> (mechanische = elektrische Grenze)
HTA 16	(1.000 mV/min <sup>-1</sup> )	➔ 360 min <sup>-1</sup> (elektrische Grenze)

Die mechanische oder elektrische maximale Drehzahl ist in den Datenblättern angegeben.

Damit ergibt sich für die als Beispiel genannten Tachos folgender **Drehzahlbereich**:

GT 5	(10 mV/min <sup>-1</sup> )	➔ ≥ 1 : 20.000
TDP 0,2	(60 mV/min <sup>-1</sup> )	➔ ≥ 1 : 125.000
HTA 16	(1.000 mV/min <sup>-1</sup> )	➔ ≥ 1 : 72.000

Zum Vergleich: moderne 14 bit A/D-Wandler haben einen Dynamikbereich von 1 : 16.384.

### Gehäuse

Die HÜBNER-Gehäuse bestehen aus Gründen der Robustheit aus einem vernickelten Stahlring (vorzugsweise Hohlwellen-Tachos) oder Leichtmetall-Druckguß mit Pulverbeschichtung im Farbton anthrazit nach RAL 7021 (Tachos mit eigener Lagerung). Einige Hohlwellen-Tachos sind mit einer Klarsicht-Abdeckhaube ausgestattet (➔ Bild 10 und 12), damit auf einfache Weise die Drehrichtung des Antriebs kontrolliert werden kann.

Die **Tacho-** und damit **Gehäusegröße** sollte dem Einsatzfall angepaßt sein:

- Große Antriebsmaschinen erfordern eine **adäquate Baugröße** des Tachos (➔ *Typische Applikationen* auf Seite 30).
- Für den Einsatz in Meeresnähe oder in besonders feuchtem bzw. feuchtwarmem Klima können die Tachos mit **Seeluft- und Tropenschutz** als Option ausgestattet werden.

Bitte nehmen Sie bei der Projektierung unsere **Fachberatung** in Anspruch.

## Bauformen

Die Bauformen entsprechen der Norm IEC 34-7. Modifizierte Ausführungen sind durch zusätzliche Buchstaben gekennzeichnet. Die in den Maßzeichnungen der Datenblätter **waagrecht** dargestellten Geräte können auch **vertikal** betrieben werden. Die Maße in den Maßzeichnungen sind Richtwerte, die im Rahmen des technischen Fortschritts oder auf Kundenwunsch hin geändert werden können. Verbindlich sind die auf Anforderung zur Verfügung gestellten technischen Zeichnungen.

## Kugellager

Die auf Lebensdauer gefetteten Kugellager sind für eine hohe Schwingungs- und Schockfestigkeit reichlich dimensioniert. Die Standzeit wird maßgebend von Vibration, Schock, Temperatur, Drehbeschleunigung und Reversieren beeinflusst. Die in den Datenblättern angegebene **maximale Drehzahl  $n_{\max}$**  darf nicht überschritten werden. Der angegebene Wert wird entweder von den Kugellagern, der maximalen Umfangsgeschwindigkeit des Ankers oder durch die maximal zulässige Spannung zwischen den Kollektoramellen (Lamellenspannung) festgelegt (➔ *Minimale – Maximale Drehzahl* auf Seite 16).

Die Kugellager-Hersteller geben als nominelle **Lebensdauer** (Anzahl der Umdrehungen) folgende Beziehung an, die von 90 % der Lager erreicht oder überschritten wird:

$$L = \left(\frac{C}{P}\right)^3$$

- L: Anzahl der Umdrehungen
- C: dynamische Tragzahl [N]
- P: Lagerbelastung [N]

### ● Beispiel:

Für einen HÜBNER-Tacho mit eigener Lagerung, z. B. TDP 0,2, dessen zwei Kugellager je zur Hälfte den Anker mit einem Gewicht von rund 700 g tragen, kann angesetzt werden

- C (typ. Wert) = 5.600 N
- P (typ. Wert) = 3,5 N
- ➔ L = 4,1 · 10<sup>9</sup> Umdrehungen

Dieser Wert stimmt mit der Praxis gut überein: bei 2.000 min<sup>-1</sup> haben die Kugellager eine Lebensdauer von über 40.000 Std., was 4,8 · 10<sup>9</sup> Umdrehungen entspricht.

Der in der HÜBNER Datenblättern angegebene Richtwert von **10<sup>9</sup> Umdrehungen** bzw. 20.000 Betriebsstunden wird bei normalen Bedingungen deutlich überschritten.

## Leerlauf-Antriebsdrehmoment

Die auf dem Kommutator gleitenden Bürsten und, bei Tachos mit eigener Lagerung, die Kugellager und Wellendichtungen verursachen beim unbelasteten Tacho ein Leerlauf-Antriebsdrehmoment, das in den Datenblättern angegeben ist. Bei elektrischer Belastung vergrößert sich dieser Wert entsprechend der abgegebenen Leistung.

## Zweiseitige Lagerung

Zweipol-Tachos mit eigener Lagerung zeichnen sich wegen der zweiseitigen Lagerung des Ankers durch eine hohe radiale und axiale Belastbarkeit der Welle aus. Dies ist von Bedeutung, wenn der Tacho z. B. mit einem Zahnriemen oder einem Reibrad angetrieben wird. Die zweiseitige Lagerung eröffnet bei den meisten Tachos außerdem folgende **Anbauvarianten** (➔ *Doppel-Tachos und Kombinationen für besondere Antriebsaufgaben* auf Seite 25):

- *Zweites Wellenende:*
  - Auf dem optionalen zweiten Wellenende des Tachos können Geräte mit *Hohlwelle* ohne Kupplung direkt montiert werden.
  - Geräte mit *eigener Lagerung* werden über eine Kupplung vom zweiten Wellenende des Tachos angetrieben.
- *Doppel-Tachos und Kombinationen mit gemeinsamer Welle:*
  - Tacho + Tacho (Doppel-Tacho mit zwei getrennten Tachospannungen)
  - Tacho/Doppel-Tacho + Drehgeber
  - Tacho/Doppel-Tacho + Drehzahl-schalter.

Bild 15: HÜBNER Federscheiben-Kupplungen mit isolierter Nabe schützen vor Wellenströmen.





## Kupplung

Die Kupplung zwischen Antrieb und eigengelagertem Tacho ist entscheidend für die Genauigkeit der Tachospannung (➔ *Überlagerte Welligkeit* auf Seite 11):

- Sie soll die Wellen des Antriebs und des Tachos möglichst **spielfrei** und **drehsteif** miteinander verbinden. HÜBNER hat passende Federscheiben-Kupplungen K 35, K 50 und K 60 im Programm (➔ Bild 15), die hohe Verdrehsteife mit großer Ausgleichsfähigkeit besonders von Axialversatz bis  $\pm 0,7$  mm aufgrund von Wärmedehnung des Antriebs verbinden. In der Version mit isolierter Abtriebsnabe aus hochfestem Kunststoff schützen sie vor **Wellenströmen** (➔ nächstes Kapitel).
- Sie muß **ohne Kraftanstregung** auf die Tachowelle geschoben werden, um die Präzisions-Kugellager keinem unkontrollierten Axialdruck auszusetzen. Ein hartes Auftreiben mit dem Hammer ist unter keinen Umständen zulässig. Bei strammer Passung muß ein Gummihammer behutsam eingesetzt werden.
- **Parallel-, Winkel- und Axialversatz** (Wellenversatz, Anbaufehler, Kupplungsfehler) sind im Interesse einer hohen Übertragungsgenauigkeit möglichst klein zu halten. Hierauf ist insbesondere bei Tachos mit Fuß („B3-Tachos“) zu achten (➔ Bild 16).



Bild 16: Parallel-, Winkel- und Axialversatz sollten möglichst klein sein.



Bild 17: Potentialdifferenzen zwischen den beiden Seiten des Rotors führen zu Wellenströmen, die für den Fall, daß das B-seitige Lager des Motors isoliert ist, die angebauten Komponenten gefährden.

Das **Feder-Masse-System** aus Kupplung und Tachoanker sollte im geschlossenen Regelkreis eine möglichst hohe **Resonanzfrequenz  $f_R$**  aufweisen:

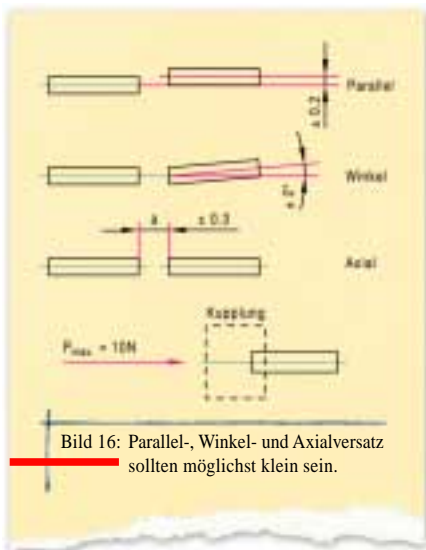
$$f_R = \frac{1}{2\pi} \sqrt{\frac{C_{T \text{ dyn}}}{J}}$$

- $f_R$  : Resonanzfrequenz [Hz]
- $C_{T \text{ dyn}}$  : Drehfedersteife der Kupplung [Nm/rad]
- $J$  : Trägheitsmoment des Tachoankers [kgm<sup>2</sup>]

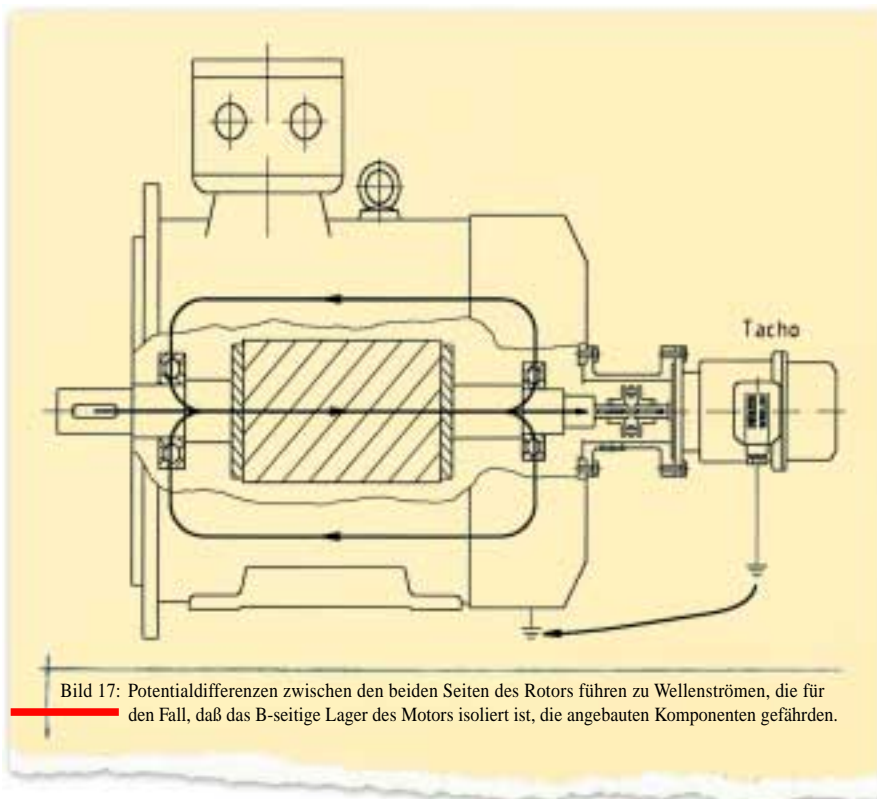
Die Werte sind in den Datenblättern angegeben.

● Beispiel:

- Kupplung K 35:  
 $C_{T \text{ dyn}} = 900$  Nm/rad
- Analog-Tacho TDP 0,09:  
 $J = 0,25$  Kgm<sup>2</sup>
- ➔  $f_R = 955$  Hz

## Schutz vor Wellenströmen

Bei Motoren über 100 kW oder Motoren, die an schnell Schaltenden Frequenzumrichtern betrieben werden, ist im Motoranker mit Potentialdifferenzen zu rechnen, die zu Wellenströmen führen (➔ Bild 17). Ab einer Stromdichte von ca.  $1 \text{ A/mm}^2$  wird die Lauffläche von Kugellagern geschädigt (➔ Bild 18).

Als Ursachen kommen in Betracht:

- Unsymmetrien im magnetischen Kreis
- Kapazitive Einstreuung durch schnelle Frequenzumrichter
- Fremdspannungen von Arbeitsmaschinen
- Elektrostatische Aufladung durch Keilriemen oder Schmierstoffe
- Unipolar-Spannungen von Gleitlagern.

Zum Schutz vor **induktiven** erzeugten Wellenströmen werden moderne Motoren mit einem B-seitig isolierten Lager ausgestattet. Damit verlagert sich das Problem auf die angebauten Komponenten (➔ Bild 17):



Bild 18: Von Wellenströmen geschädigte Kugellager sind durch eine riefelförmige Lauffläche gekennzeichnet.

- Bei **Tachos mit eigener Lagerung** ist das Tachogehäuse über den Zwischenflansch („Laternen“) mit dem Motor verbunden und damit geerdet. Aus Sicherheitsgründen sollten die Tachos zusätzlich über den eigenen **Erdungsanschluß** geerdet sein. Die Wellenströme des Motors würden somit über die Lager des Tachos einen Weg nach „Erde“ finden. Die HÜBNER-Federscheiben-Kupplungen K 35, K 50 oder K 60 mit isolierter Nabe (➔ Bild 15) trennen den Weg von der Motor- zur Tachowelle auf und unterbinden damit Wellenströme über die Tacholager.
- Bei **Hohlwellen-Tachos** ist der Tachanker mechanisch und damit elektrisch fest mit der Motorwelle verbunden. Die Isolierung bietet Schutz vor Wellenströmen zwischen dem Ankerblechpaket und der Tachowicklung. Die **Isolierspannung** ist laut den VDE-Bestimmungen

$$2 \times \text{max. Tachospannung} + 1.000 \text{ V} \geq 1.500 \text{ V}$$

Diese Isolierspannung gilt generell bei allen HÜBNER-Tachos, also auch für die Tachos mit eigener Lagerung.

Zum Schutz vor **kapazitiv** eingekoppelten Wellenströmen reicht das Isolieren der Kugellager, der Kupplung und der Wicklung nicht aus, da sich auch über diese Isolierstrecken hinweg nach dem Prinzip des kapazitiven Spannungsteilers Wellenströme ausbilden. HÜBNER hat deshalb **Erdungsgeräte** entwickelt, deren zum Patent angemeldete Schleifring-Kontakte mit der HÜBNER LongLife®-Technik ausgestattet sind. Die Wellenströme können so an den Lagern des Motors und Tachos vorbei nach „Erde“ abfließen.

Weitere Informationen zum Thema *Wellenströme* entnehmen Sie bitte dem Sonderdruck „Drehgeberschutz durch Einbau isolierter Kugellager“.

### Temperaturbereich

Die Datenblatt-Angabe über den Temperaturbereich bezieht sich auf die Temperatur an der Oberfläche des Gehäuses. Sie beträgt für alle Analog-Tachos einheitlich

$$- 30 \text{ °C bis } +130 \text{ °C}$$

Die **Eigentemperatur** des Tachos (Erwärmung der Ankerwicklung bei Belastung und der Kugellager und deren Dichtungen bei höheren Drehzahlen) muß beachtet werden.

### Schwingungs- und Schockfestigkeit

Die Schwingungs- und Schockfestigkeit hängt von der Konstruktion des Tachos bzw. der Tacho-Kombination ab und ist in den Datenblättern spezifiziert:

- IEC 68-2-6 „Schwingen, sinusförmig“
- IEC 68-2-27 „Schocken“
- IEC 68-2-29 „Dauerschocken“.

Schwingungs-Untersuchungen, insbesondere hinsichtlich eventueller Resonanzfrequenzen von Bauelementen, führt HÜBNER auf einem speziellen Meßplatz durch (➔ Bild 19).

Das Zertifikat eines akkreditierten Testinstituts über erfolgreich absolvierte Schwingungs- und Schockprüfungen stellen wir Ihnen für den Tacho TDP 0,2 gern zur Verfügung.

Bild 19: Schwingungsprüfung, insbesondere hinsichtlich Resonanzfrequenzen, der Elektronik-Platine eines HeavyDuty®-Digital-Tachos für die Analog-Digital-Kombination TDP 0,2 + OG 9 im Frequenzbereich 2 Hz bis 4 kHz auf einem luftgelagerten Meßplatz.





Bild 20: Klemmbereiche der Kabelverschraubungen „metrisch“/„PG“ (Fa. Jacob GmbH).

### Schutzart

Die Schutzart IP (International Protection) nach **EN 60034-5** bzw. **IEC 34-5** (*Einteilung der Schutzarten durch Gehäuse*) ist für das Einsatzgebiet der Tachos von Bedeutung und in den Datenblättern wie folgt ausgewiesen:

**Erste Ziffer:** Berührungs- und Fremdkörperschutz

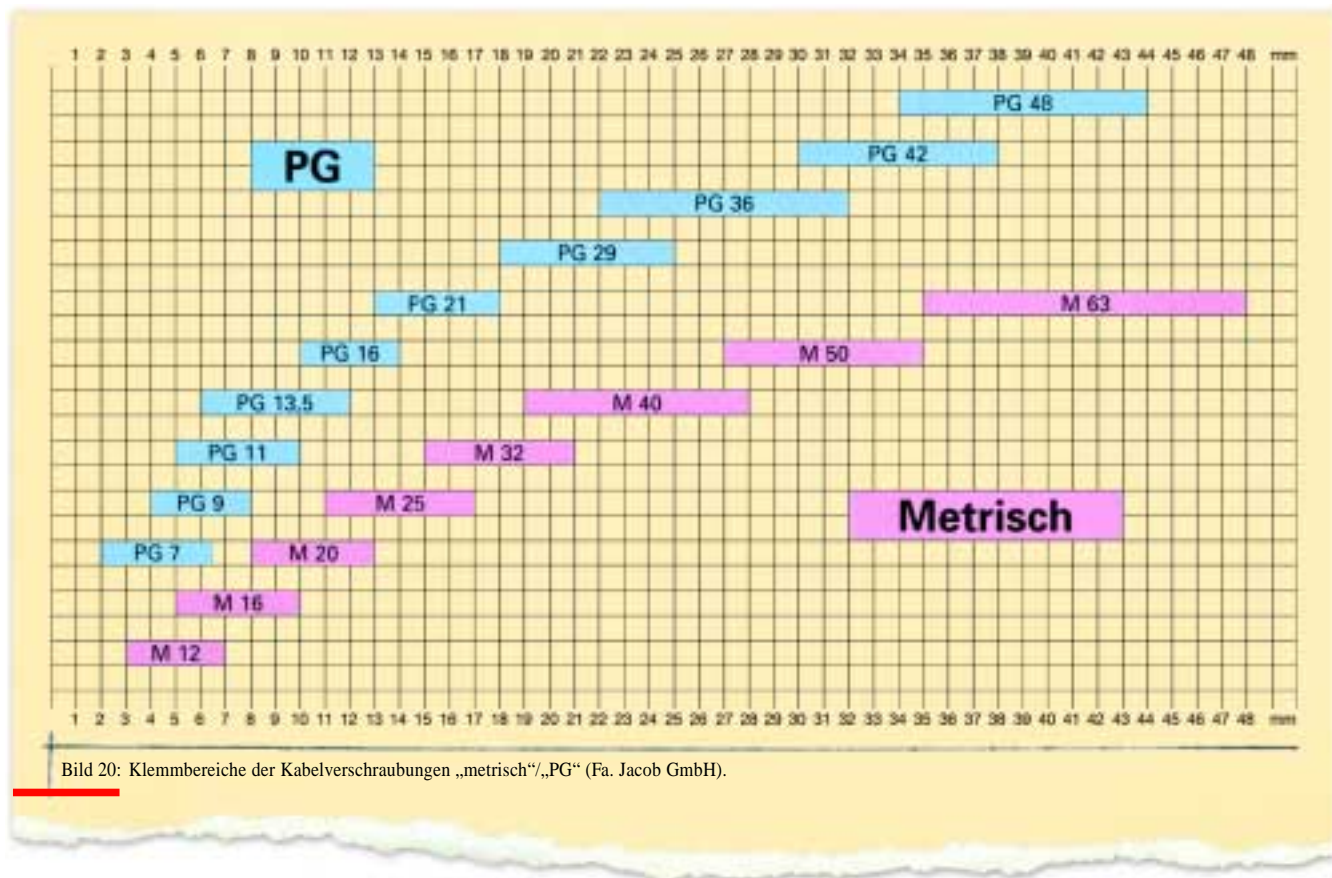
- 5** = Schutz gegen schädliche Staubablagerungen (staubgeschützt)
- 6** = Schutz gegen Eindringen von Staub (staubdicht)

**Zweite Ziffer:** Schutz vor Eindringen von Wasser

- 4** = Schutz gegen Spritzwasser
- 5** = Schutz gegen Strahlwasser
- 6** = Schutz gegen Überfluten
- 7** = Schutz gegen Eintauchen
- 8** = Schutz gegen Untertauchen.

HÜBNER mißt der Schutzart besondere Bedeutung zu: Mit speziellen Abdichtungsmaßnahmen wird erreicht, daß beispielsweise der Hohlwellen-Tacho GTB 9 nach dem Anbau an die Antriebsmaschine die Schutzart IP 68 aufweist.

### Kabelanschluß

Die Art, wie das Kabel angeschlossen wird, hängt vom Gerät und dem Einsatzfall ab:

- Klemmenkasten mit Combicon®-Klemmen und 180° drehbarem Deckel für Kabelabgang rechts oder links vom Tacho,
- innenliegende Anschlußklemmen,
- Metallstecker,
- herausgeführtes Anschlußkabel.

Das Anschlußkabel muß den in den Maßzeichnungen der Datenblätter angegebenen Durchmesser aufweisen, damit die **Kabeleinführung** (Kabel-Verschraubung) die Schutzart sicherstellen kann.

Die neue EURO-Norm

**EN 50 262** – *Metrische Kabelverschraubungen für elektrische Installationen*

ersetzt die bisher üblichen PG-Gewinde durch das **metrische ISO-Feingewinde**. Anstelle der in zehn Stufen unterteilten Gewinde PG 7 bis PG 48 treten die metrischen Gewinde M 12 bis M 63 in 8 Stufen (➔ Bild 20).

Der **Kabelschirm** ist elektrisch gut leitend mit der Kabel-Verschraubung zu verbinden und der Erdung des Tachos besondere Aufmerksamkeit zu widmen. (➔ *Schutz vor Wellenströmen* auf Seite 18 und *Optimale Signalübertragung* auf Seite 29).



## EURO-Flansch® B10

HÜBNER bietet mit dem international verbreiteten EURO-Flansch® B10 (➔ Bild 21 links) das umfangreichste Programm für die unterschiedlichsten Antriebsaufgaben:

- **Analog-Tachos/Doppel-Tachos**
- **Digital-Tachos (Drehgeber)**
- **Mechanische/Elektronische Drehzahlshalter**
- **Kombinationen** aus diesen Geräten **mit gemeinsamer Welle** (➔ *Doppel-Tachos und Kombinationen für besondere Antriebsaufgaben auf Seite 25*).

Im Abschnitt *„Technische Daten“* auf den Seiten 36 bis 45 wird auf den EURO-Flansch® B10 bei den betreffenden Geräten hingewiesen. Der Standard-Tacho TDP 0,2 ist auch mit **NEMA-Flansch** (➔ Bild 21 rechts) als TDP 0,2 US lieferbar. Weitere Geräte mit NEMA-Flansch auf Anfrage.

Die vollständige Übersicht der Geräte mit EURO-Flansch und typische Anwendungsbeispiele enthält die Druckschrift **„EURO-Flansch® B10“**, die Sie auf unserer Website [www.huebner-berlin.de](http://www.huebner-berlin.de) finden oder die wir Ihnen gerne zusenden.



Bild 21: links: Der EURO-Flansch® B10 hat sich als Standardflansch bei robusten Geräten für die unterschiedlichsten Antriebsaufgaben durchgesetzt, siehe auch Bild 14.  
rechts: Viele Geräte liefert HÜBNER auch mit NEMA-Flansch.

## Ex-Schutz

Die Physikalisch-Technische Bundesanstalt (PTB) hat mit Konformitätsbescheinigungen bestätigt, daß die Tachos **EEx GP 0,2** und **TG 74 d** gemäß

- **EN 50 014** *Allgemeine Bestimmungen*
- **EN 50 018** *Druckfeste Kapselung „d“*
- **EN 50 019** *Erhöhte Sicherheit „e“*

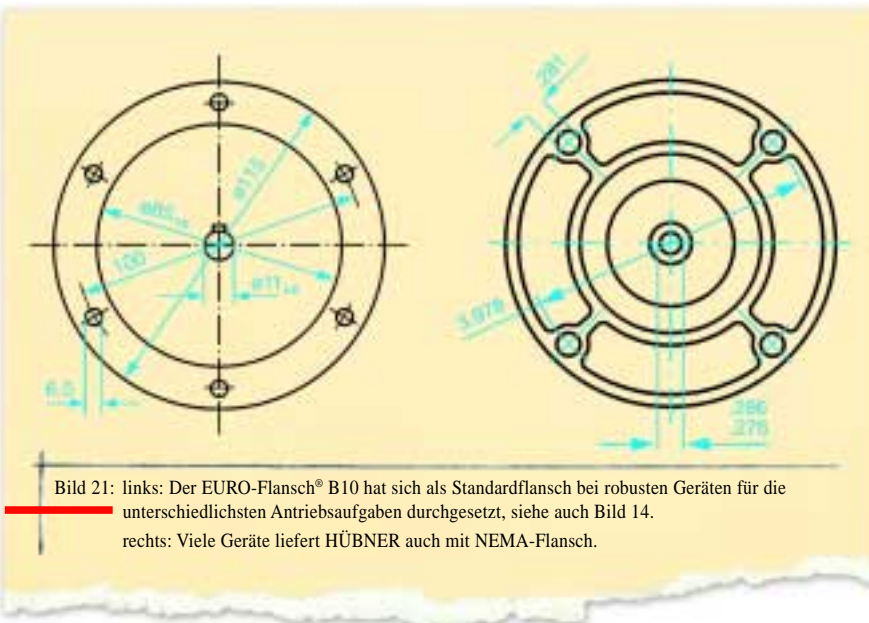
für den Betrieb mit Standard-Industriekabeln in explosionsgefährdeten Bereichen, Kennzeichen **„EEx de IIC T6“**, zugelassen sind (➔ Bild 22).

## ISO 9001

Das **ISO 9001-Zertifikat** des TÜV CERT stellen wir Ihnen als genehmigten Nachdruck für Ihr Qualitätsmanagementsystem gern zur Verfügung.

## EU Konformitätserklärung · CE

Die Hersteller-Erklärung, daß unsere Produkte mit der Europäischen Richtlinie **89/336/EEC** (*Richtlinie über die Elektromagnetische Verträglichkeit*) übereinstimmen, senden wir Ihnen gern zu.



Bild 22: PTB-Zertifikat und Ex-Tacho an einem Ex-Motor.

## AC-Tachogeneratoren

AC-Tachogeneratoren sind bürstenlose Geräte mit einem Permanentmagnet-Rotor, der sich in einem 3-phasigen Stator-Wicklungssystem mit Sternpunkt (Y) dreht:

- Sie erzeugen drei elektrisch jeweils um 120° versetzte, verkettete **Leerlauf-Wechselspannungen  $u_0(n)$** , deren Amplitude und Frequenz der Drehzahl  $n$  proportional ist (Version „D“, ➔ Bild 23 oben).
- Die Ausführung mit eingebautem Drehstrom-Brückengleichrichter gibt ab einer Mindest-Drehzahl  $n_{\min}$  (Schleusenspannung der Dioden) eine **Leerlauf-Gleichspannung  $U_0(n)$**  ab, deren Polarität unabhängig von der Drehrichtung ist (Version „DG“, ➔ Bild 23 unten). Der Oberwellen-Anteil beträgt 4,5 % effektiv.

AC-Tachogeneratoren mit eingebauter Gleichrichtung werden bei anzeigenden Drehzahl-Meßgeräten und bei einfachen geregelten Antrieben eingesetzt, bei denen weder Drehrichtungsumkehr noch Drehzahlen nahe Null auftreten, und bei denen der im Vergleich zu Analog-Tachos relativ hohe Oberwellen-Anteil keine nennenswerte Rolle spielt (z. B. Lüfterantriebe).



Bild 23: AC-Tachogeneratoren erzeugen 3-phasige, der Drehzahl proportionale Wechselspannungen (oben). Die gleichgerichteten Wechselspannungen sind von der Drehrichtung unabhängig und weisen verhältnismäßig kräftige Oberwellen auf (unten).

**Trapez-Tachos**

Bei manchen Einsatzfällen wird eine kontaktlose Signalgewinnung gefordert, deren Qualität deutlich über derjenigen von AC-Tachogeneratoren liegt. Im Hinblick auf den Aufwand der elektronischen Gleichrichtung muß die Anzahl der Wicklungen, deren Spannungen gleichgerichtet werden sollen, minimiert werden. Die induzierten Wechselspannungen müssen deshalb, um aneinandergereiht eine Gleichspannung zu ergeben, einen möglichst langen geradlinigen Verlauf aufweisen.

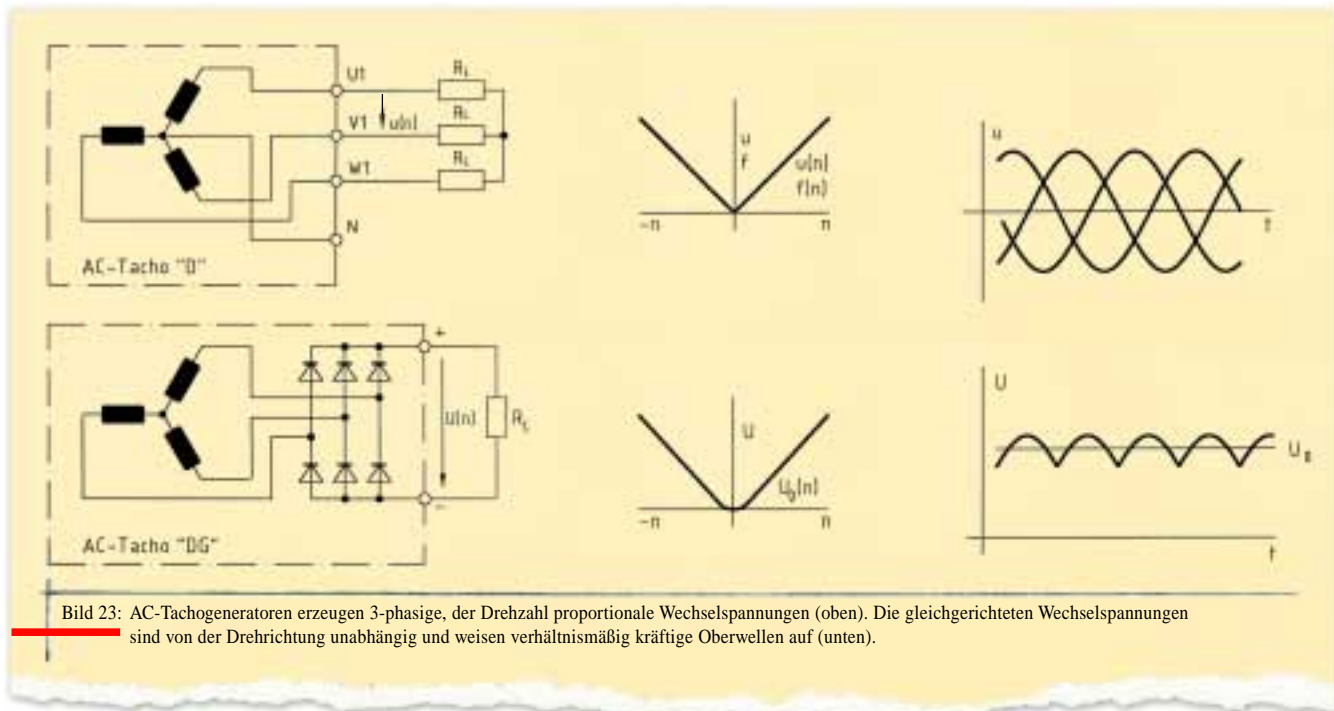

Bild 24: Die sechs waagerechten Abschnitte der Trapez-Spannungen werden zu einer Gleichspannung zusammengesetzt.

Die Bilder 24 und 25 zeigen den Lösungsweg:

Ein 6-poliger, in besonderer Weise ausgebildeter Permanentmagnet-Rotor induziert in den entsprechend ausgelegten drei

Wicklungssystemen drei zeitlich gegeneinander versetzte, sich überlappende **Trapezspannungen**. Der Rotor steuert außerdem Hall-Sensoren an, um lageabhängige Kommutierungs-Signale zu erzeugen.

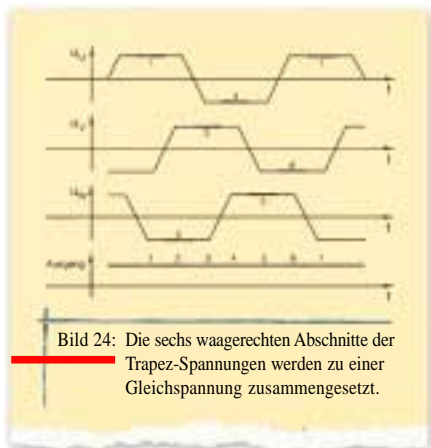

Bild 25: Der Trapez-Tacho liefert auch die Signale für die elektronische Gleichrichtung und die Blockkommutierung des bürstenlosen Gleichstrommotors.

Diese Signale schalten den elektronischen Gleichrichter (Multiplexer MUX mit Operationsverstärker), so daß aus den positiven und negativen Trapezspannungen  $u_U$ ,  $u_V$  und  $u_W$  die Teilbereiche 1 ... 6 herausgeschnitten und zu dem Ausgangssignal zusammengesetzt werden. Während einer Drehung des Rotors werden so  $3 \times 6 = 18$  Teilspannungen zu der gleichgerichteten Spannung zusammengefügt.

Die Kommutierungs-Signale des Lagegebers stehen außerdem an Treiberausgängen zur Ansteuerung der drei Strangströme eines 6-poligen, **blockkommutierten bürstenlosen Gleichstrommotors** zur Verfügung. Hierzu müssen die Wicklungssysteme im Trapez-Tacho und im Motor zueinander ausgerichtet werden. Das Gehäuse des Trapez-Tachos ist deshalb zur Justage mit einem Servoflansch ausgestattet.

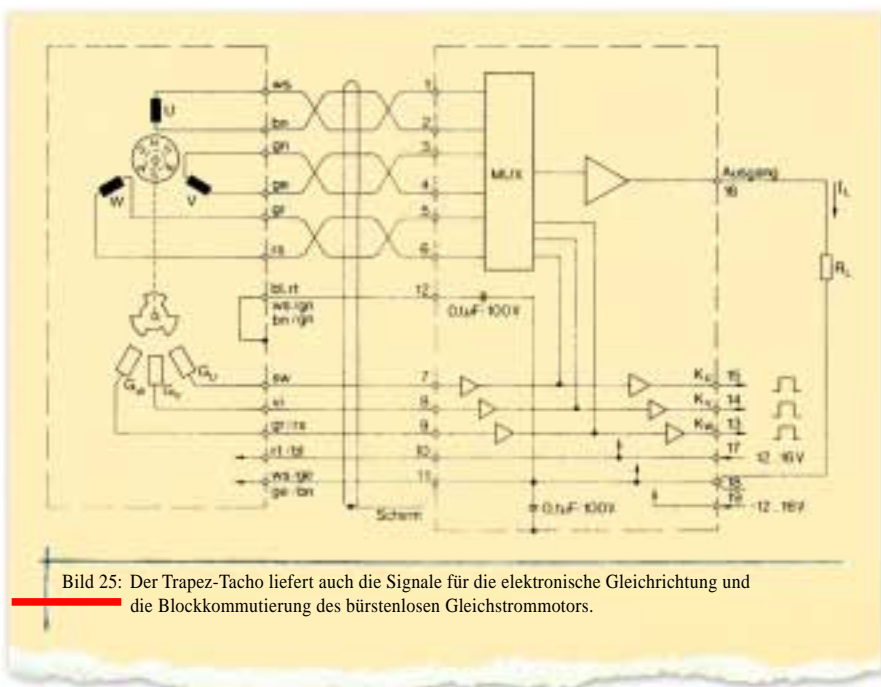
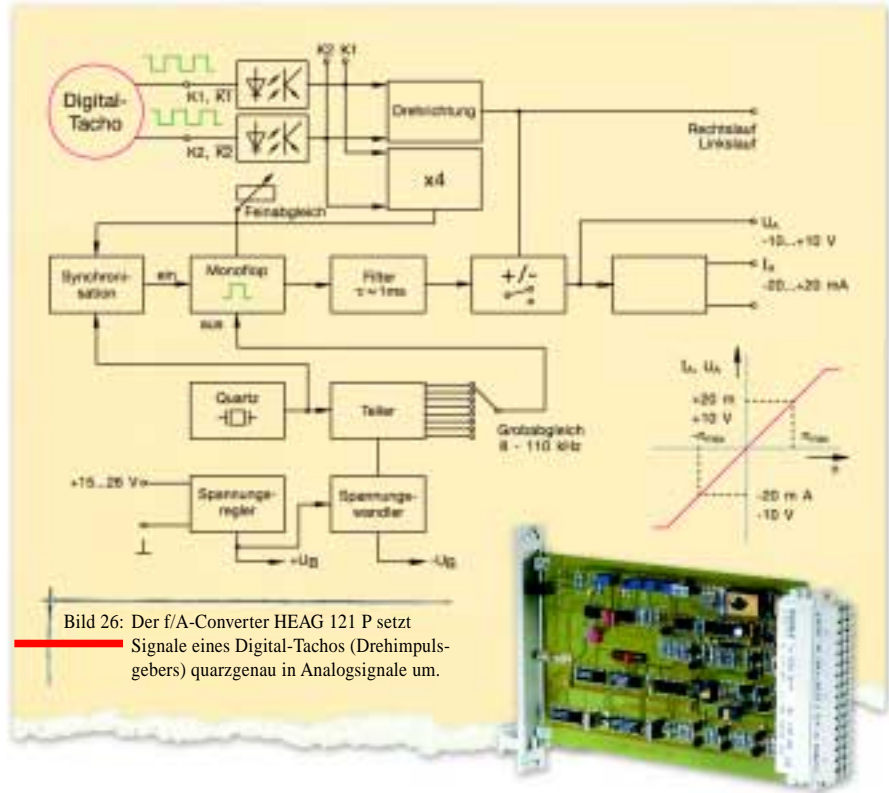

### f/A-Converter HEAG 121 P

In der Antriebstechnik besteht bei einigen Applikationen die Aufgabe, aus den Signalen eines Digital-Tachos (Drehimpulsgebers) auch ein Analog- oder Tachosignal abzuleiten. Der von HÜBNER entwickelte und gefertigte f/A-Converter HEAG 121 P setzt die vom Digital-Tacho gelieferte Impulsfrequenz  $f$  quarzgenau in die von der Drehzahl und der Drehrichtung abhängigen **bipolaren Analogsignale** Spannung  $U_A(f)$  oder eingepprägten Strom  $I_A(f)$  um (Bild 26).

Das „P“ in der Typenbezeichnung HEAG 121 P weist auf die **Potentialtrennung** der Eingänge mit Opto-Kopplern hin.

Die **Welligkeit** des Analogsignals ist oberhalb einer Impulsfrequenz  $f_{\text{Encoder}} \geq 1 \text{ kHz}$  vernachlässigbar klein. Unterhalb dieser Grenzfrequenz steigt die Restwelligkeit an, da bei niedrigen Drehzahlen nur eine begrenzte Anzahl von Inkrementalsignalen für die Auswertung zur Verfügung steht. Die Grenzfrequenz kann durch Beschalten des Tiefpassfilters mit einem externen

Kondensator zu niedrigeren Werten verschoben werden, jedoch steigt dadurch die Zeitkonstante  $\tau$  an.

Die maximale Frequenz  $f$  [Hz] des Digital-Tachos hängt von der Auflösung (Strichzahl  $z$ ) und der Drehzahl  $n$  [ $\text{min}^{-1}$ ] ab:

$$f = z \cdot \frac{n}{60}$$

Der HEAG 121 P verfügt über 8 einstellbare Eingangs-Frequenz-Bereiche  $f = 8 \dots 110 \text{ kHz}$  und eine Feineinstellung, um dem Anwender eine Anpassung der Eingangsfrequenz des f/A-Converters an die maximale Frequenz des Digital-Tachos bei der höchsten Drehzahl zu ermöglichen.

#### ● Beispiel:

Digital-Tacho mit  $z = 2.048$  Strichen,

max. Drehzahl  $n_{\text{max}} = 3.000 \text{ min}^{-1}$

→  $f_{\text{max}} = 102,4 \text{ kHz} < 110 \text{ kHz}$ .

Min. Drehzahl (Welligkeit der Analogspannung vernachlässigbar)  $n = 29 \text{ min}^{-1}$ .



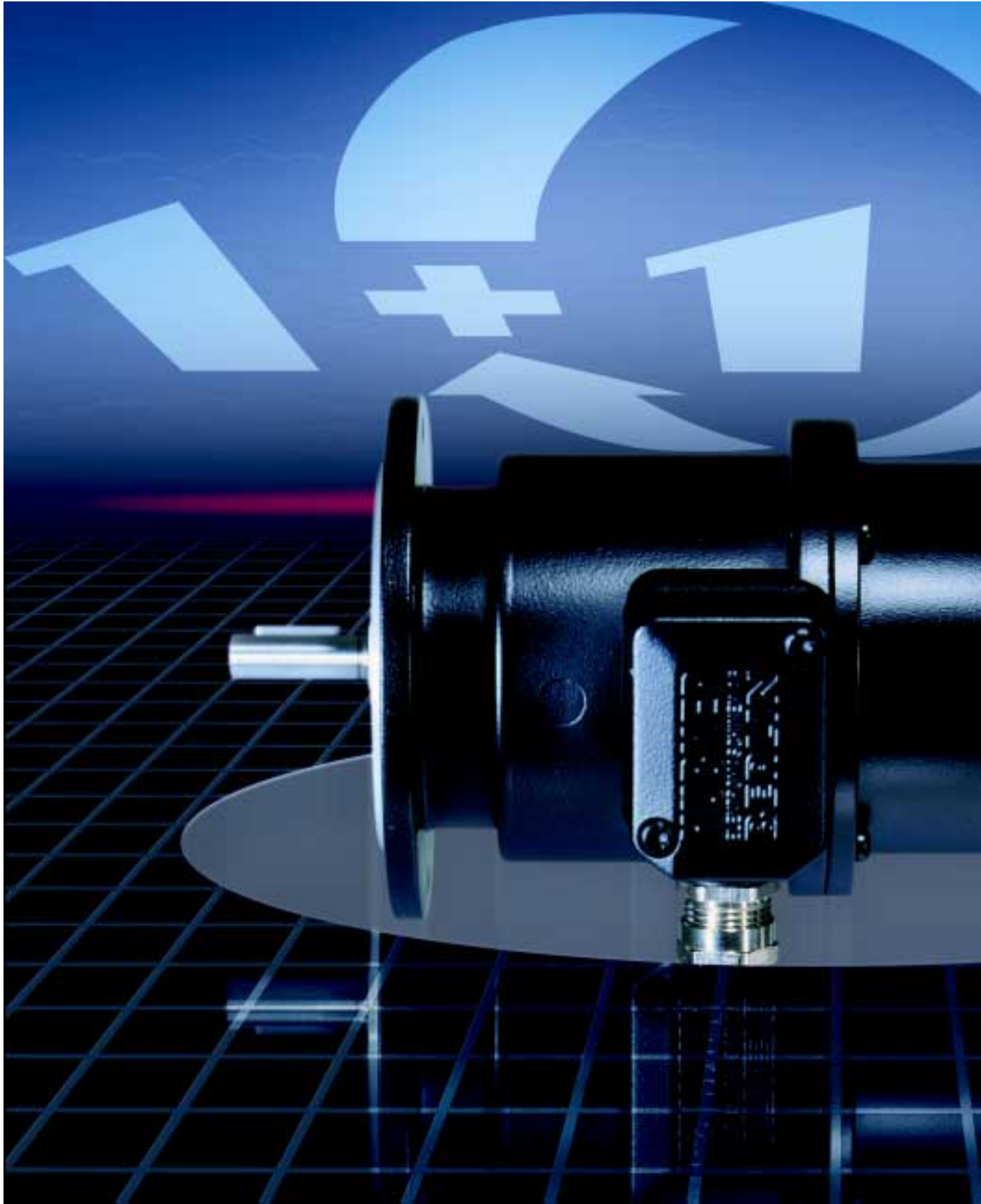

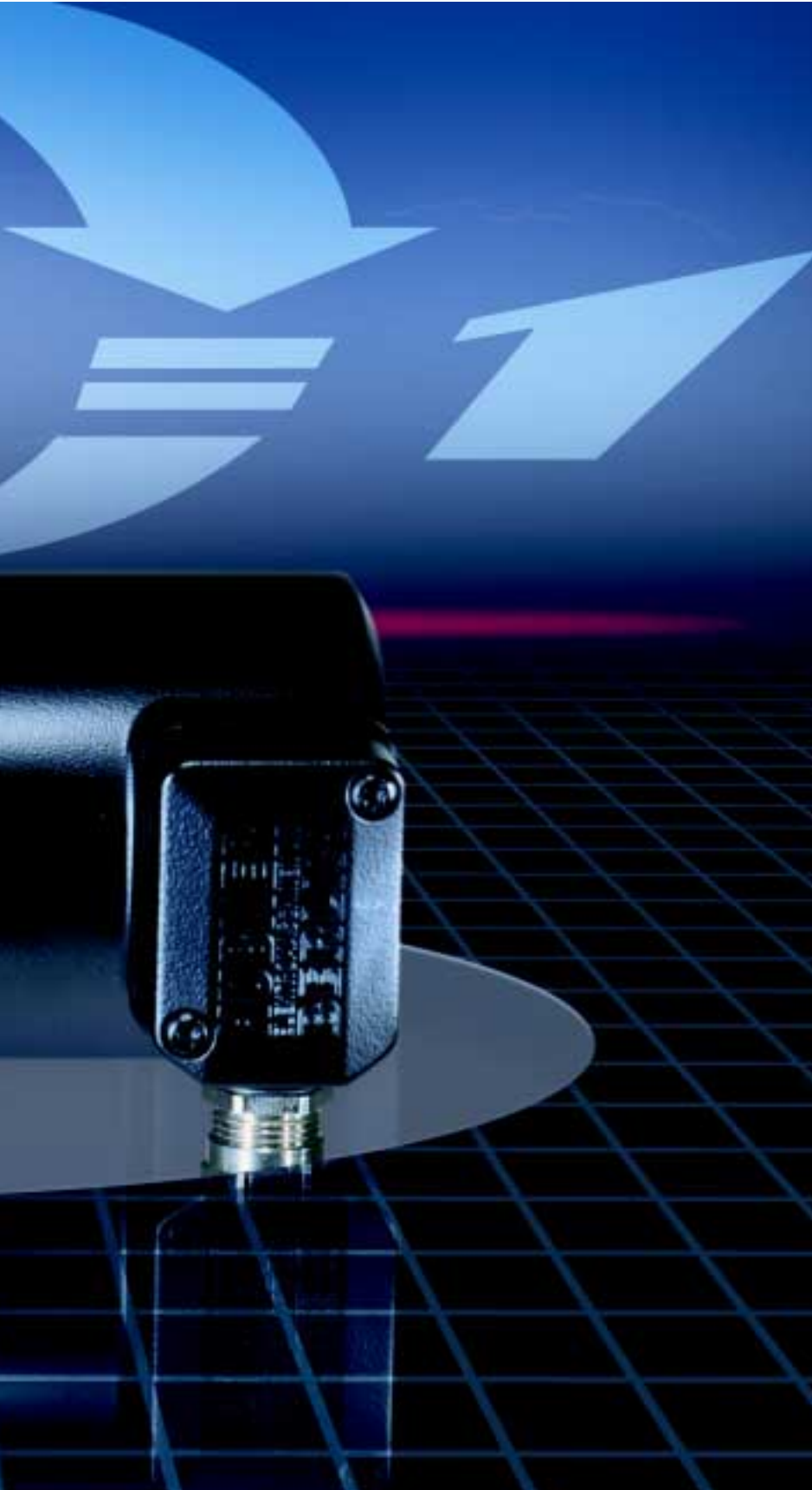

Die meisten eigengelagerten Zweipol-Tachos bieten aufgrund der robusten zweiseitigen Lagerung des Ankers die Möglichkeit, weitere Geräte zu integrieren. Kennzeichen der Kombinationen ist das gemeinsame Gehäuse (Logo 1+1=1<sup>®</sup>) und die normalerweise **gemeinsame Welle**, um ein Feder-Masse-System mit niedriger Resonanzfrequenz zu vermeiden. Der Antriebstechnik eröffnen sich entscheidende Vorteile:

- Tacho + Tacho (Doppel-Tacho mit zwei getrennten Tachospaltungen)
- Tacho/Doppel-Tacho + Drehgeber
- Tacho/Doppel-Tacho + Drehzahlschalter.

#### Doppel-Tachos

Die Doppel-Tachos (Zwilling-Tachos) werden mit zwei galvanisch getrennten Tachospaltungen gefertigt, wobei sich die Wicklungen in den Nuten eines gemeinsamen Ankers befinden. Die Kollektoren sind beidseitig des Ankers angeordnet (➔ Bild 27). Die Tachospaltungen stehen im Klemmenkasten an den Klemmen 1A1 und 1A2 (1. System) bzw. 2A1 und 2A2 (2. System) zur Verfügung (➔ Bild 5), sie können unterschiedlich oder zur **Funktionsüberwachung** auch gleich sein (Redundanz): weichen sie voneinander ab, etwa bei Kabelbruch, wird eine Sicherheitsfunktion ausgelöst.

Bild 27: Doppel-Tacho mit zwei Wicklungssystemen – hier TDPZ 0,2 am Antrieb einer Kaltfließpresse.



### Tacho/Doppel-Tacho + Digital-Tacho (Drehgeber)

Viele Antriebsaufgaben erfordern neben der Regelung der Drehzahl auch die überlagerte Regelung der Lage (→ Bild 1 auf Seite 8). HÜBNER bietet, angepaßt an die jeweilige Aufgabe, drei Varianten dieser Kombination:

■ Der Tacho bzw. Doppel-Tacho mit seiner zweiseitigen Lagerung ist das Basisgerät, das den Digital-Tacho (Drehgeber) aufnimmt:

● Beispiel: **TDP 0,2 + OG 9** (→ Bild 28).

Bild 28: Diese Kombination aus Analog-Tacho + Digital-Tacho (TDP 0,2 + OG 9) ist ein Klassiker: 1978 im Markt eingeführt, ist sie in modernster Technik heute nach wie vor aktuell.



■ Der Digital-Tacho (Drehgeber) mit zweiseitiger Lagerung ist das Basisgerät, das den Analog-Tacho aufnimmt:

● Beispiel: **FOG 9 + GT 7** (→ Bild 29).

Bild 29: Die Kombination Digital-Tacho + Analog-Tacho (FOG 9 + GT 7) harmoniert optimal mit der Konstruktion eines Hydraulikmotors.



■ Der Tacho bzw. Doppel-Tacho hat einen B-seitigen Flansch und ein zweites Wellenende, an das über einen Zwischenflansch („Laterne“) und Kuppelung der eigengelagerte Digital-Tacho (oder Fremdgeber) angebaut wird:

● Beispiel: **TDP 0,2 + OG 60** (→ Bild 30).

Bild 30: Das 2. Wellenende des Analog-Tachos treibt über eine Kuppelung innerhalb eines Anbau-Zwischenstücks („Laterne“) den eigengelagerten Digital-Tacho an (TDP 0,2 + OG 60 oder Fremdgeber).



HÜBNER entwickelt und fertigt **Digital-Tachos** in einer Vielzahl von Varianten, die sich, aufbauend auf der jahrzehntelangen Erfahrung mit robusten Analog-Tachos, ebenfalls durch besondere mechanische und elektrische Robustheit auszeichnen:

- Massives Leichtmetallgehäuse mit hoher Schwingungs- und Schockfestigkeit.
- Gegentaktabstastung mit Opto-Halbleitern, Temperatur- und Alterungskompensation.
- Ausgangssignale mit Hochvoltpegel HTL oder 5 V-Pegel TTL gemäß RS-422.
- Ausgangstreiber, je nach Baugröße, mit kurzschlußfesten Leistungs-Transistoren oder IC.

Detaillierte Informationen mit Applikationsbeispielen bietet Ihnen die 48-seitige Druckschrift

**Informationen für den Anwender – 20 Jahre Kompetenz in HeavyDuty:**

**Digital-Tachos** (Drehimpulsgeber)  
**Sinus-Tachos** (Sinusgeber),

die Sie auf unserer Website [www.huebner-berlin.de](http://www.huebner-berlin.de) finden oder die wir Ihnen gerne zusenden.

### Tacho/Doppel-Tacho + Drehzahlschalter

Tachos bzw. Doppel-Tachos (und einige HÜBNER Digital-Tachos) sind als Kombination mit gemeinsamer Welle auch mit mechanischem oder elektronischem Drehzahlschalter lieferbar, z. B.

**TDP 0,2 + FSL** (mechanisch mit *einer* Schaltdrehzahl) bzw.

**TDP 0,2 + ESL** ... (elektronisch mit *einer* oder *drei* Schaltdrehzahlen)

(→ *Technische Daten*).

Der Drehzahlschalter übernimmt meist die Aufgabe der **Sicherheits-Überwachung** der Drehzahl:

#### ■ Mechanische Drehzahlschalter (Fliehkraftschalter)

Sie führen bei einer vorgegebenen, im Werk eingestellten Schaltdrehzahl ohne elektrische Hilfsenergie aufgrund der Fliehkraft einen **sprunghaften** Schaltvorgang aus und betätigen einen Schalter mit potentialfreiem Schließer und Öffner. Das Zurückschalten findet automatisch bei einer um ca. 40 % niedrigeren Drehzahl statt (Drehzahl-Hysterese). Die **Schaltdrehzahl**  $n_s$  ist für eine **schleichende** Drehzahländerung definiert (→ Bild 31). Bei hoher Beschleunigung verschiebt sich die Schaltdrehzahl zu einem höheren Wert  $n_s'$ . Zwischen Rechts- und Linkslauf besteht eine Schaltdifferenz von rund 3 %.



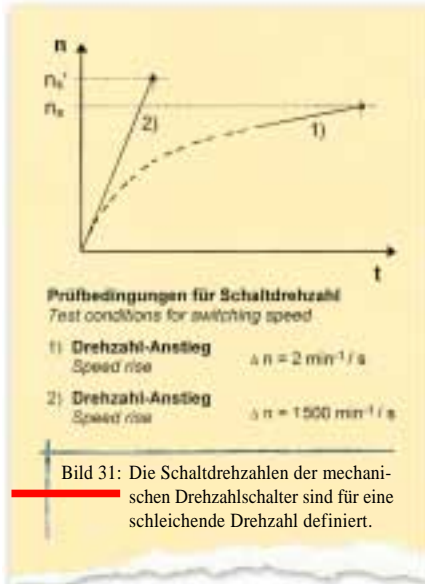

Die **Betriebsdrehzahl** sollte bei stark vibrierenden Antrieben unter 90 % der Schalt Drehzahl liegen. Die im Datenblatt angegebene **maximale Drehzahl** darf aus Sicherheitsgründen nicht überschritten werden. Ein Schaltbetrieb von hohen zu niedrigen Drehzahlen ist nicht vorgesehen.

#### ➔ Datenblatt FS 90:

In Kombination mit einem Analog- oder Digital-Tacho hat der FS 90 die Bezeichnung **FSL**.

Für niedere Schalt Drehzahlen steht ein **Drehzahl-Übersetzungsgetriebe** zur Verfügung.

#### ■ Elektronische Drehzahlschalter mit einer bzw. drei einstellbaren Schalt Drehzahl(en)

Die im Werk eingestellten Schalt Drehzahlen können mit Einstellreglern im Klemmenkasten nachjustiert werden. Der Schaltvorgang wird in beiden Drehrichtungen **sprunghaft** ausgeführt. Das Zurückschalten findet **automatisch** statt (Drehzahl-Hysterese).

#### ➔ Datenblatt ES 90 · ES 93:

In Kombination mit einem Analog- oder Digital-Tacho hat der elektronische Drehzahlschalter mit *einer* Schalt Drehzahl die Bezeichnung **ESL 90** bzw. mit *drei* Schalt Drehzahlen die Bezeichnung **ESL 93**.

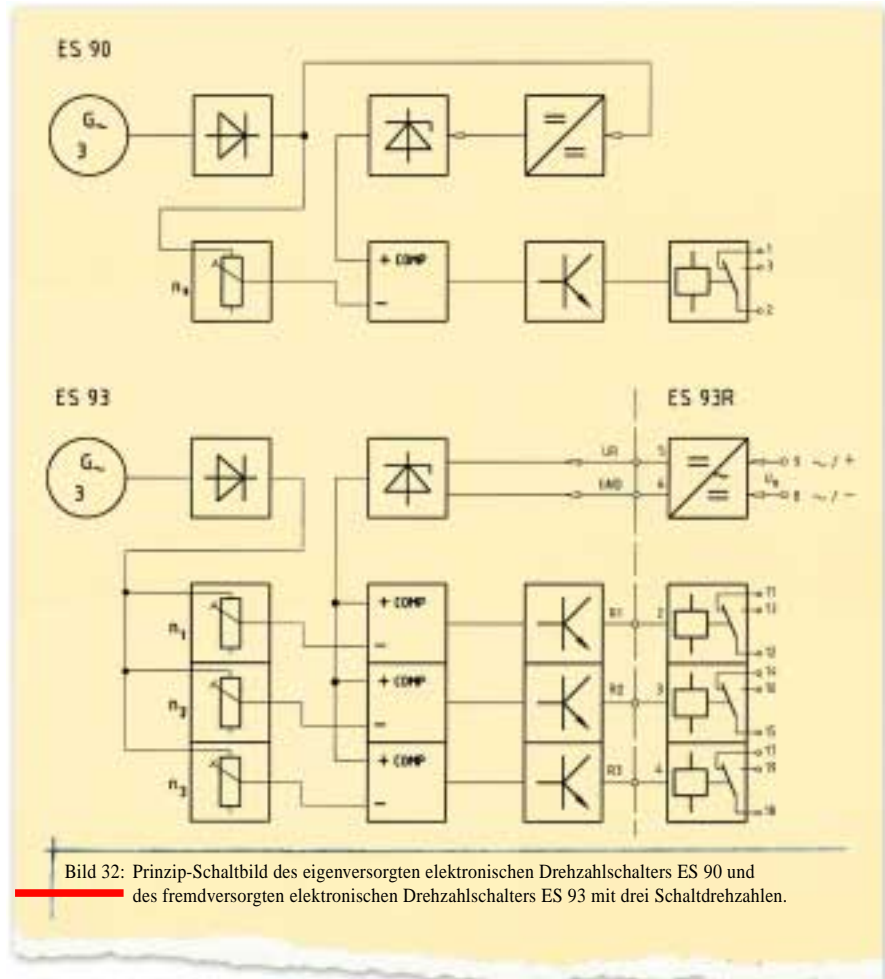

Der **ES 90** hat einen Relaisausgang mit potentialfreiem Wechsler und eine **Eigenversorgung** über einen eingebauten AC-Tachogenerator, so daß eine externe Spannungsversorgung nicht erforderlich ist (➔ Bild 32 oben). Der **ES 93** hat drei unabhängige Transistorausgänge und in Verbindung mit dem Relaismodul **ES 93 R** drei potentialfreie Relaiskontakte mit Wechsler. Die drei Relais werden bei Unterbrechung der Versorgungs- oder der Signalleitungen umgeschaltet. Das Relaismodul ES 93 R wird mit Gleich- oder Wechselspannung gespeist und versorgt auch den ES 93 (➔ Bild 32 unten).

Als Ergänzung zu den erwähnten Drehzahlschaltern hat HÜBNER den elektronischen Drehzahlschalter **ES 100** mit besonders niedrigen Schalt Drehzahlen entwickelt, der mit EURO-Flansch® B10 und Welle  $\varnothing 11 \text{ mm}$  ausgestattet ist und über eine Kupplung mit dem Antrieb verbunden wird (➔ Bild 2 auf Seite 8).

Die in den Kombinationen eingesetzten Drehzahlschalter decken folgende Schalt Drehzahl-Bereiche ab:

<b>FS 90 (FSL)</b>	700 ... 4.900 $\text{min}^{-1}$
<b>ES 90 (ESL 90)</b>	650 ... 6.000 $\text{min}^{-1}$
<b>ES 93 (ESL 93)</b>	3 x 200 ... 5.000 $\text{min}^{-1}$
<b>ES 100</b>	110 ... 500 $\text{min}^{-1}$

Für **sicherheitsrelevante** Anwendungen sind Kombinationen aus mechanischem und elektronischem Drehzahlschalter lieferbar.





Schnelle Drehzahländerungen äußern sich wegen der extrem kleinen Verzögerungszeit der Tachospannung (→ *Verzögerungszeit* auf Seite 11) in einer sehr schnellen Änderung der Tachospannung in **Echtzeit**. Die „Grenzfrequenz der Tachospannung“ hängt damit nur von der **mechanischen Grenzfrequenz** des Antriebs ab, die im Vergleich zu der elektrischen Grenzfrequenz von Sinus-Tachos (Sinusgebern) und insbesondere Digital-Tachos (Drehimpulsgebern) vernachlässigbar klein ist. Dennoch sollte der Übertragung der Tachospannung zum Drehzahlregler Beachtung geschenkt und einige Regeln der Fernmeldetechnik beachtet werden:

- **Paarweise verdrehte Signalkabel** mit gemeinsamem Schirm verwenden, z. B. Ölflex-Servo®-720 (Fa. Lapp)  $4 \times 2 \times 0,25 + 2 \times 1$  CY.
- **Kabelschirm** großflächig mit dem Gehäuse und mit der Schutzerde des Leitungsempfängers verbinden. In einigen Fällen kann ein einseitig angeschlossener Kabelschirm zu besseren Ergebnissen führen, da Ausgleichsströme (Potentialausgleich) über den Kabelschirm unterbunden werden.
- **Erdung** des Tachos oder der Kombination über den Flansch und die Antriebsmaschine oder über den speziellen **Erdungsanschluß** des Gerätes gemäß den VDE-Bestimmungen.

- **Sternförmige Verlegung** aller Erdverbindungen an einen gemeinsamen Potentialausgleich, um Erdschleifen mit Spannungsdifferenzen zwischen den Geräten zu vermeiden.
- **Abstand des Signalkabels** von Motorkabeln mit gepulsten Strömen möglichst groß halten.
- **Leitungsempfänger** mit Differenzeingang (→ Bildschirm in Bild 33) sind durch eine hohe **Störsignal-Gleichtakt-Unterdrückung** gekennzeichnet: Störsignale, die trotz Abschirmung und Verdrillung auf die Kabeladern gelangen, werden zuverlässig unterdrückt. Diese Differenzverstärker-Technik ist der früher gebräuchlichen Übertragung der Tachospannung mit einer an Erde gelegten Kabelader („Single ended“) vorzuziehen.
- **Hohe Tachospannung** verwenden, damit eingestreute Störungen im Vergleich zur Tachospannung klein bleiben (hoher Signal-Störspannungs-Abstand). Die hohe Tachospannung ist ein wesentlicher Vorteil gegenüber Digital-Tachos (Drehgeber) mit TTL-Signalen (+5 V) und Sinus-Tachos (Sinusgeber) mit  $1V_{SS}$ .

Für die Tachospannung hat sich folgende „Faustformel“ entwickelt:

**Eigengelagerte Tachos** mit  $60 \text{ V}/1.000 \text{ min}^{-1}$  (oder mehr) für große Maschinen und Anlagen mit langem, gestörtem Übertragungsweg der Tachospannung einsetzen.

**Hohlwellen-Tachos** mit  $20 \text{ V}/1.000 \text{ min}^{-1}$  (auch etwas mehr oder weniger) für hochdynamische Antriebe mit kurzem Übertragungsweg der Tachospannung verwenden.

Bild 33: Gleichförmiges Nachführen des Radioteleskops Effelsberg bei jedem Wetter und Signalübertragung über lange Wege – HÜBNER LongLife®-Tachos an den Radantrieben liefern das optimale Ergebnis.





Heißer Einsatz, raue Umgebungsbedingungen:  
Dieses Warmwalzwerk verlangt robuste Antriebe.  
Die Dreifach-Kombination von HÜBNER –  
Digital-Tacho + Analog-Tacho + Drehzahlschalter  
(HOG 22 + HTA 11 + ES 100) – gibt die Istwerte  
für die Elektronik, zuverlässig und präzise.

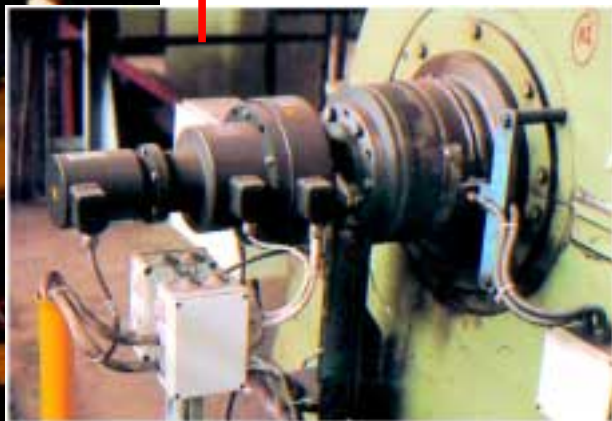

Anlagen für den Zuschnitt von Papierbögen  
– hier in China, dem Mutterland des Papiers –  
verlangen bei großen Abmessungen höchste Präzision.  
Die Steuerung für den Antrieb des Querschneiders  
erhält das Drehzahlsignal von einem direkt angebauten  
Hohlwellen-Tacho GTB 9. Ein Drehgeber erfährt die  
Position über die im Zwischenteil untergebrachte  
Kupplung.

Eiskalt mobil: Das fahrerlose Transportfahrzeug muß  
im Tiefkühlhaus auch bei  $-30\text{ °C}$  zuverlässig arbeiten.  
Der am Radantrieb angebaute Tacho heißt GT 5  
und ist von HÜBNER.







Sanfte Anfahrt, ruhiger Lauf, Fahrgeschwindigkeit nach Bedarf: Der HÜBNER LongLife®-Tacho GMP 1,0 regelt die Drehzahl dieses Skilift-Antriebs – sicher, bei jeder Temperatur und bei jedem Wetter.

Staub hat keinen Zugang:  
Unbeeinflusst von der Staubentwicklung und dem rauen Betrieb in der Müllverbrennungsanlage versieht die Dreifach-Kombination aus Analog-Tacho + Digital-Tacho + Drehzahlschalter (TDP 0,2 + POG 9 + FSL) zuverlässig ihren Dienst.



Schwere Lasten sicher bewegen: Außenanlagen sind den Einflüssen ständig wechselnder Witterung ausgesetzt – besonders an der See. HÜBNER LongLife®-Tachos sorgen für Präzision und Sicherheit – wie hier die Kombination GMP 1,0 + POG 9 an einem Containerkran.







Schneller Produktionstakt: Einer der größten europäischen Hersteller von Getränkedosen setzt auf HÜBNER Analog-Tachos (GT 7) an seinen Antrieben und schafft ein extrem hohes Fertigungstempo seiner Anlagen.

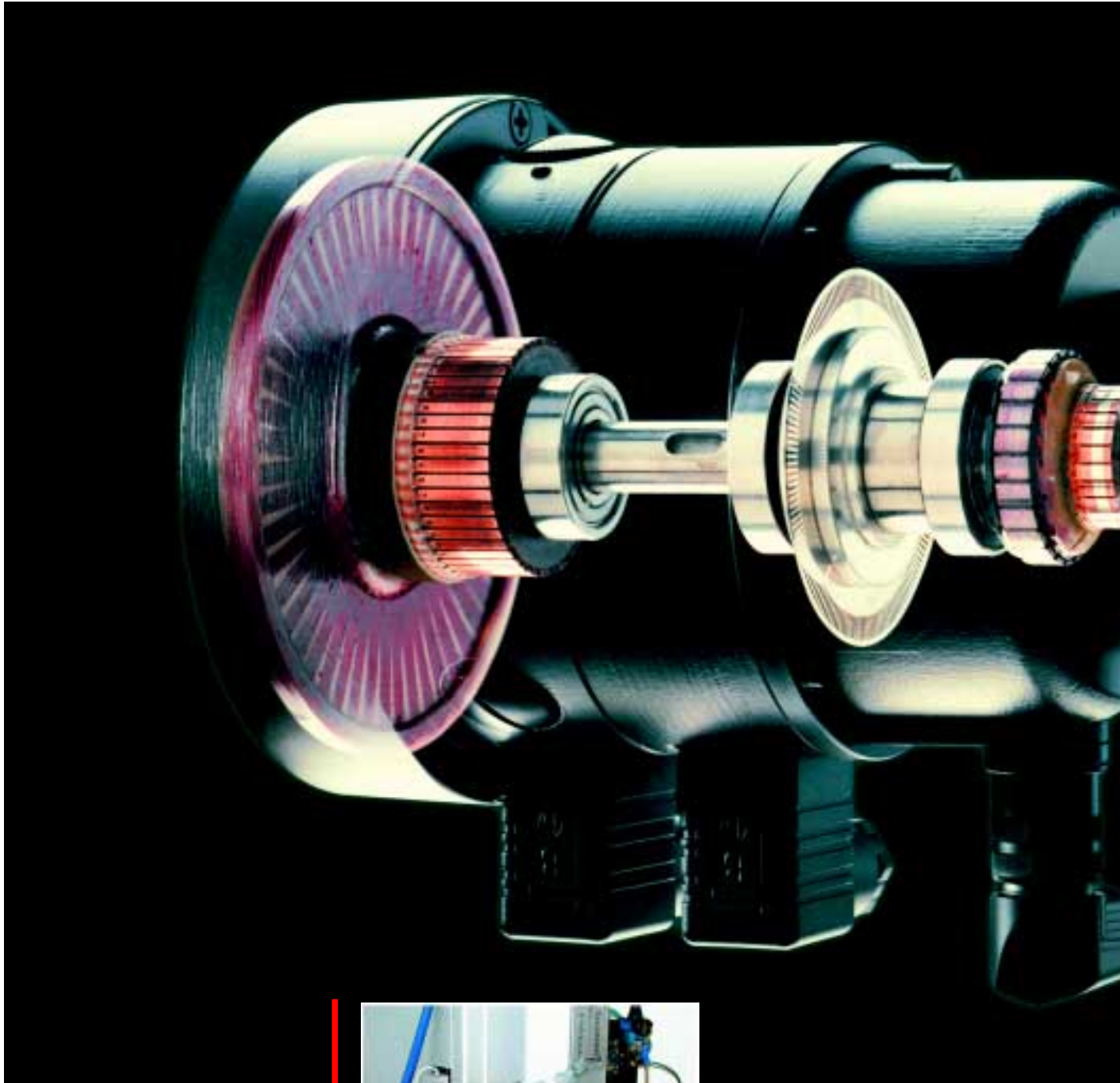

Hochdynamische Scheibenläufer-Motoren können ihre regelungstechnischen Qualitäten mit direkt angebauten Komponenten optimal ausschöpfen: direkt auf der Motorwelle sitzen der Digital- und der Analog-Tacho – hier zum Beispiel an einer Spezialmaschine zum Einbetten der Silberspur in die HÜBNER-Kollektoren.





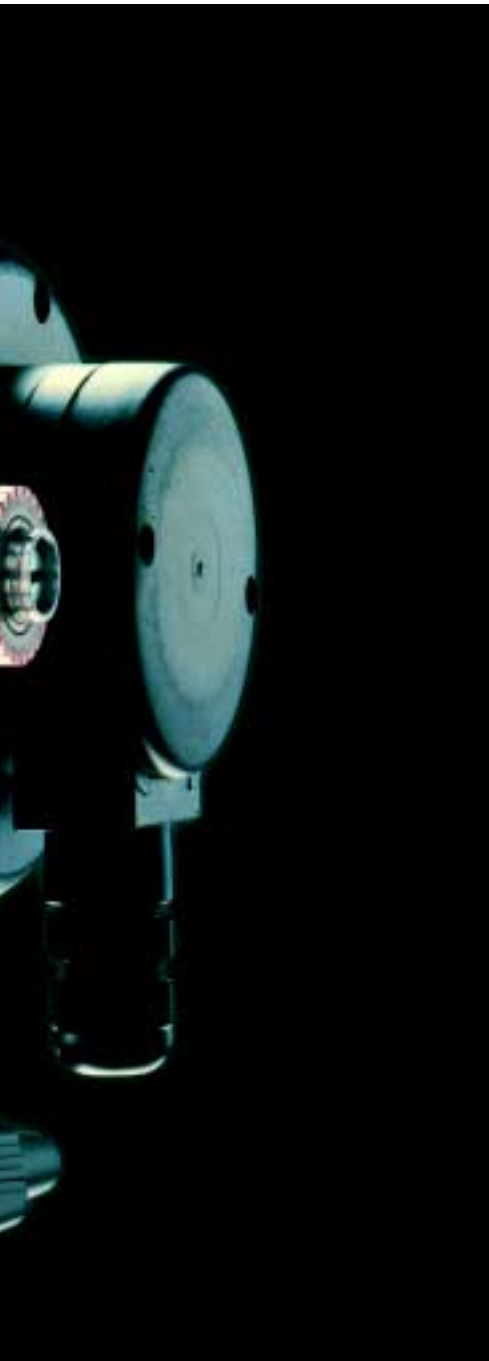

Rund um die Uhr überall auf der Welt im Einsatz: TDP 0,2, hier mit NEMA-Flansch, an einer amerikanischen Anlage zum Beschichten von Trägermaterial für Nickel-Cadmium-Akkus.



Test bestanden: Auf dem Prüfstand ist nur das Fahrzeug – der LongLife®-Tacho TDP 0,09 dagegen hat sich an der Anlage längst bewährt.



Die Präzision von digitalen Belichtungsanlagen hängt entscheidend vom ruhigen Lauf der Antriebe ab – ein typisches Einsatzgebiet für kleine hochdynamische Hohlwellen-Tachos, zum Beispiel GT 5.

#### Bildnachweis

ALSTOM  
AMICON/SIEI AMERICA  
B.A. Systèmes  
ELIN  
euroHÜBNER  
EW HOF  
HÜBNER  
Max Planck Institut  
für Radioastronomie  
Micromatik  
PLM Dosenwerk  
Schabmüller  
Schenck Pegasus  
Schuler-Pressen  
SIEMENS  
Winkelmann



HÜBNER kennzeichnet alle Geräte mechanisch und elektrisch eindeutig durch die **Seriennummer**. Geben Sie deshalb bei Nachbestellungen bitte neben der Typenbezeichnung immer die Seriennummer an.

Die folgenden Seiten geben Ihnen einen **Überblick über die wichtigsten Daten** der HÜBNER Tachos und Kombinationen.

Ausführliche **Datenblätter** der einzelnen Geräte stellen wir Ihnen gern zur Verfügung.

Sollten Sie nicht die optimale Lösung für Ihre Anwendung finden – bitte fragen Sie uns. Die meisten Geräte sind modular aufgebaut, dadurch ist eine **kundenspezifische Anpassung** in fast allen Fällen möglich.

HÜBNER-Geräte haben eine sprechende **Typenbezeichnung**.

Die **mechanische** Ausführung der Tachos wird wie folgt unterschieden:

- **TDP:** Tachodynamo mit Permanentmagneten, eigene Lagerung der Welle (Ausnahme: TDP 0,5 – HÜBNERs und Europa's erster Hohlwellen-Tacho)
- **GT:** Gleichstrom-Tacho mit Hohlwelle (Standard-Programm)
- **HTA:** Hohlwellen-Tacho für **Anbau** (Sonder-Tachos)
- **1. Ziffer:** Baureihe (bei Hohlwellen-Tachos Richtwert für den Gehäusedurchmesser in cm)
- **2. Ziffer:** bei Hohlwellen-Tachos Richtwert für die Eisenbreite des Ankers in mm.

Die **elektrische** Ausführung der Tachos wird wie folgt charakterisiert:

- **L:** LongLife®-Technik
- **LT-x:** **x** ist die Codenummer für den Spannungsgradienten bei (Zweipol-) Tachos mit eigener Lagerung
- **L/4xx:** **xx** gibt den Spannungsgradienten bei (Vierpol-) Hohlwellen-Tachos an

● **Beispiel:**

**TDP 0,2 LT-4** → eingelagerter Tacho in LongLife®-Technik, Spannungsgradient (Ziffer 4 laut Datenblatt)  $60 \text{ mV/min}^{-1}$ .

**GT 7.08 L/420** → Gleichstrom-Tacho mit Hohlwelle, ca. 7 cm Gehäusedurchmesser, ca. 8 mm Eisenbreite des Ankers, in LongLife®-Technik, vierpolig, Spannungsgradient  $20 \text{ mV/min}^{-1}$ .

Die Bezeichnung der **Kombinationen** setzt sich aus dem eingelagerten Basisgerät und dem angebauten Zusatzgerät zusammen:

● **Beispiel:**

**TDP 0,2 + OG 9** → Abgekürzte Bezeichnung einer Kombination aus Analog-Tacho TDP 0,2 und Digital-Tacho (Drehgeber) OG 9. Die vollständige Bestell-Bezeichnung weist beim Analog- und Digital-Tacho auf die elektrische Ausführung hin, in diesem Beispiel **TDP 0,2 LT-4 + OG 9 DN 1024**, und kennzeichnet damit die Tachospannung (**-4** →  $60 \text{ mV/min}^{-1}$ ) und die Art und Anzahl der Rechteckimpulse (1.024 Impulse/Umdrehung, Doppel-Kanal mit  $90^\circ$  Versatz, Nullimpuls).

Näheres entnehmen Sie bitte den Datenblättern und der Druckschrift

**Informationen für den Anwender – 20 Jahre Kompetenz in HeavyDuty:**

**Digital-Tachos** (Drehimpulsgeber)

**Sinus-Tachos** (Sinusgeber),

die Sie von der Website [www.huebner-berlin.de](http://www.huebner-berlin.de) oder bei uns abrufen können.

**GT 3**

Spannung: 5 mV/min<sup>-1</sup>  
 TK: -0,035 %/K  
 Oberwellen: ≤ 1,2 % ss  
 Zeitkonstante: 2 μs  
 Leistung: 0,025 W

Option: Flansch Ø 45 mm



Hohlwelle: Ø 6 mm  
 max. Drehzahl: 10.000 min<sup>-1</sup>  
 Trägheitsmoment: 9 gcm<sup>2</sup>  
 Gewicht Rotor: ca. 20 g  
 Gehäuse: Ø 34 mm  
 Schutzart: IP 00; 54

**GT 5**

Spannung: 7; 9,5; 10 mV/min<sup>-1</sup>  
 TK: ±0,005 %/K  
 Oberwellen: ≤ 0,7 % ss  
 Zeitkonstante: 4,5 μs  
 Leistung: 0,075 W

GTL 5: eigene Lagerung



Hohlwelle: Ø 8; 12 mm; ½"  
 max. Drehzahl: 10.000 min<sup>-1</sup>  
 Trägheitsmoment: 50 gcm<sup>2</sup>  
 Gewicht Rotor: ca. 50 g  
 Gehäuse: Ø 52 mm  
 Schutzart: IP 00; 54

**GT 7**

Spannung: 10 → 60 mV/min<sup>-1</sup>  
 TK: ±0,005 %/K  
 Oberwellen: ≤ 0,6 % ss  
 Zeitkonstante: 4 μs  
 Leistung: 0,3; 0,6 W

GTF 7: EURO-Flansch® B10



Hohlwelle: Ø 12; 14; 15; 16 mm  
 max. Drehzahl: 9.000 → 6.100 min<sup>-1</sup>  
 Trägheitsmoment: 0,4; 0,6 kgcm<sup>2</sup>  
 Gewicht Rotor: ca. 110; 160 g  
 Gehäuse: Ø 70 mm  
 Schutzart: IP 55

**GT 9**

Spannung: 10; 20 mV/min<sup>-1</sup>  
 TK: ±0,005 %/K  
 Oberwellen: ≤ 0,5 % ss  
 Zeitkonstante: 9 μs  
 Leistung: 0,3 W

Einbau-Tacho



Hohlwelle: Ø 12; 16 mm; Kegel  
 max. Drehzahl: 9.000 min<sup>-1</sup>  
 Trägheitsmoment: 0,95 kgcm<sup>2</sup>  
 Gewicht Rotor: ca. 155 g  
 Gehäuse: Ø 90 mm  
 Schutzart: IP 00; 44



### GTB 9

Spannung: 10; 20 mV/min<sup>-1</sup>  
 TK: ±0,005 %/K  
 Oberwellen: ≤ 0,5 % ss  
 Zeitkonstante: 9 μs  
 Leistung: 0,3 W

Anbau-Tacho



Hohlwelle: Ø 12; 16 mm; Kegel  
 max. Drehzahl: 9.000 min<sup>-1</sup>  
 Trägheitsmoment: 0,95 kgcm<sup>2</sup>  
 Gewicht Rotor: ca. 155 g  
 Gehäuse: Ø 90 mm  
 Schutzart: IP 68

### GTR 9

Spannung: 10 → 60 mV/min<sup>-1</sup>  
 TK: ±0,005 %/K  
 Oberwellen: ≤ 0,4 % ss  
 Zeitkonstante: 5 μs  
 Leistung: 0,9 W

Nachfolger für TDP 0,5



Hohlwelle: Ø 16 mm  
 max. Drehzahl: 9.000 → 6.000 min<sup>-1</sup>  
 Trägheitsmoment: 1,95 kgcm<sup>2</sup>  
 Gewicht Rotor: ca. 490 g  
 Gehäuse: Ø 95 mm  
 Schutzart: IP 56

### GT 16

Spannung: 60; 100 mV/min<sup>-1</sup>  
 TK: ±0,005 %/K  
 Oberwellen: ≤ 0,7 % ss  
 Zeitkonstante: 7 μs  
 Leistung: 1,8 W



Hohlwelle: Ø 40 → 70 mm  
 max. Drehzahl: 3.000 min<sup>-1</sup>  
 Trägheitsmoment: 61 → 50 kgcm<sup>2</sup>  
 Gewicht Rotor: ca. 3,6 → 2,3 kg  
 Gehäuse: Ø 158 mm  
 Schutzart: IP 40





■ TDP 0,03

Spannung: 7; 20 mV/min<sup>-1</sup>  
 TK: -0,02 %/K  
 Oberwellen: ≤ 1,8 % ss  
 Zeitkonstante: 20 μs  
 Leistung: 0,14; 0,32 W



Flansch: Ø 44 mm ± 1<sup>3</sup>/<sub>4</sub>"  
 Welle: Ø 4,73 mm ± 3<sup>1</sup>/<sub>16</sub>"  
 max. Drehzahl: 12.000; 9.100 min<sup>-1</sup>  
 Trägheitsmoment: 12; 21 gcm<sup>2</sup>  
 Gewicht: ca. 0,15; 0,23 kg  
 Schutzart: IP 44

■ TDP 0,09

Spannung: 10 → 60 mV/min<sup>-1</sup>  
 TK: ±0,005 %/K  
 Oberwellen: ≤ 0,55 % ss  
 Zeitkonstante: 25 μs  
 Leistung: 1,2 W  
 Optionen: Fuß  
 Klimaschutz



Flansch: Ø 85 mm  
 Welle: Ø 6 mm  
 max. Drehzahl: 10.000 → 6.700 min<sup>-1</sup>  
 Trägheitsmoment: 0,25 kgcm<sup>2</sup>  
 Gewicht: ca. 1,2 kg  
 Schutzart: IP 56

Doppel-Tacho TDPZ 0,09 → Seite 43

■ TDP 0,2 LT

Spannung: 10 → 150 mV/min<sup>-1</sup>  
 TK: ±0,005 %/K  
 Oberwellen: ≤ 0,5 % ss  
 Zeitkonstante: 160 μs  
 Leistung: 12 W  
 Optionen: 2. Wellenende  
 Klimaschutz



EURO-Flansch® B10  
 Welle: Ø 11 mm,  
 Option Ø 7; 14 mm  
 max. Drehzahl: 10.000 → 4.000 min<sup>-1</sup>  
 Trägheitsmoment: 1,1 kgcm<sup>2</sup>  
 Gewicht: ca. 2,5 kg  
 Schutzart: IP 55

Doppel-Tacho TDPZ 0,2 → Seite 43

■ TDP 0,2 LT

Spannung: 10 → 150 mV/min<sup>-1</sup>  
 TK: ±0,005 %/K  
 Oberwellen: ≤ 0,5 % ss  
 Zeitkonstante: 160 μs  
 Leistung: 12 W  
 Optionen: 2. Wellenende  
 Klimaschutz



Fuß B3  
 Welle: Ø 11 mm  
 max. Drehzahl: 10.000 → 4.000 min<sup>-1</sup>  
 Trägheitsmoment: 1,1 kgcm<sup>2</sup>  
 Gewicht: ca. 2,5 kg  
 Schutzart: IP 55

Doppel-Tacho TDPZ 0,2 → Seite 43

### ■ TDP 0,2 US

Spannung: 50; 100 mV/min<sup>-1</sup>  
 TK: ±0,005 %/K  
 Oberwellen: ≤ 0,5 % ss  
 Zeitkonstante: 160 µs  
 Leistung: 12 W  
 Option: Fuß



NEMA-Flansch: Ø 4.528"  
 Welle: Ø 0.315"  
 max. Drehzahl: 10.000 → 6.000 min<sup>-1</sup>  
 Trägheitsmoment: 1,1 kgcm<sup>2</sup>  
 Gewicht: ca. 2,5 kg  
 Schutzart: IP 55

### ■ TDP 0,2 LS

Spannung: 60 mV/min<sup>-1</sup>  
 TK: ±0,005 %/K  
 Oberwellen: ≤ 0,5 % ss  
 Zeitkonstante: 160 µs  
 Leistung: 12 W  
 Kabelanschluß



EURO-Flansch® B10  
 Welle: Ø 11 mm  
 max. Drehzahl: 10.000 min<sup>-1</sup>  
 Trägheitsmoment: 1,1 kgcm<sup>2</sup>  
 Gewicht: ca. 2,4 kg  
 Schutzart: IP 55

### ■ GMP 1,0

Spannung: 40 → 175 mV/min<sup>-1</sup>  
 TK: ±0,005 %/K  
 Oberwellen: ≤ 1 % ss  
 Zeitkonstante: 550 µs  
 Leistung: 30 W  
 Optionen: 2. Wellenende  
 Fuß B3  
 Klimaschutz  
 Doppel-Tacho → Seite 43



Flansch: B5; B5n; B5s; B5k  
 Welle: Ø 12; 14 mm  
 max. Drehzahl: 6.000 → 3.000 min<sup>-1</sup>  
 Trägheitsmoment: 4,5 kgcm<sup>2</sup>  
 Gewicht: ca. 4,5 kg  
 Schutzart: IP 55

### ■ TDP 13

Spannung: 20 → 200 mV/min<sup>-1</sup>  
 TK: ±0,005 %/K  
 Oberwellen: ≤ 0,5 % ss  
 Zeitkonstante: 400 µs  
 Leistung: 40 W  
 Optionen: 2. Wellenende  
 Fuß B3; B5kd; B5km  
 Klimaschutz  
 Doppel-Tacho → Seite 43



Flansch: B5; B5s; B5k; B10; B10w  
 Welle: Ø 14; 20; 32 mm  
 max. Drehzahl: 6.000 → 3.000 min<sup>-1</sup>  
 Trägheitsmoment: 15 kgcm<sup>2</sup>  
 Gewicht: ca. 8,5 kg  
 Schutzart: IP 55



**■ EEx GP 0,2**

„EEx de IIC T6“

Spannung: 20 → 150 mV/min<sup>-1</sup>  
 TK: ±0,005 %/K  
 Oberwellen: ≤ 0,6 % ss  
 Zeitkonstante: 150 μs  
 Leistung: 12 W



EURO-Flansch® B10  
 Welle: Ø 11 mm  
 max. Drehzahl: 8.000 → 2.800 min<sup>-1</sup>  
 Trägheitsmoment: 1,15 kgcm<sup>2</sup>  
 Gewicht: ca. 3,8 kg  
 Schutzart: IP 54

**■ TG 74 d**

„EEx de IIC T6“

Spannung: 20 → 150 mV/min<sup>-1</sup>  
 TK: ±0,005 %/K  
 Oberwellen: ≤ 0,6 % ss  
 Zeitkonstante: 150 μs  
 Leistung: 12 W  
 Option: 2. Wellenende



EURO-Flansch® B10  
 Welle: Ø 14 mm  
 max. Drehzahl: 8.000 → 2.800 min<sup>-1</sup>  
 Trägheitsmoment: 1,15 kgcm<sup>2</sup>  
 Gewicht: ca. 3,8 kg  
 Schutzart: IP 54

**Sonder-Tacho in Ex-Schutz**

**■ d3n GP 1,0**

„Ex d3n G 5“

Spannung: 18 → 150 mV/min<sup>-1</sup>  
 TK: -0,03 %/K  
 max. Drehzahl: 4.000 → 2.600 min<sup>-1</sup>  
 Welle: Ø 14 mm  
 Gehäuse: Ø 140 mm





## ... mit eigener Lagerung

## ■ TDP 5,5

Spannung: 30 → 280 mV/min<sup>-1</sup>  
 TK: ±0,005 %/K  
 max. Drehzahl: 4.000 → 1.800 min<sup>-1</sup>  
 Welle: Ø 16; 32 mm  
 Gehäuse: Ø 72 mm

## ■ TDP 15

Spannung: 100 → 400 mV/min<sup>-1</sup>  
 TK: ±0,005 %/K  
 max. Drehzahl: 2.400 → 1.250 min<sup>-1</sup>  
 Welle: Ø 42; 55 mm; Kegel 1:20  
 Gehäuse: Ø 229 mm

## ■ TDP 60

Spannung: 200 → 4000 mV/min<sup>-1</sup>  
 TK: ±0,005 %/K  
 max. Drehzahl: 1.200 → 125 min<sup>-1</sup>  
 Welle: Ø 55; 90 mm; Kegel 1:20  
 Gehäuse: Ø 380 mm

## ... mit Hohlwelle

## ■ HTA 9

Spannung: 10 → 60 mV/min<sup>-1</sup>  
 TK: ±0,005 %/K  
 max. Drehzahl: 9.000 → 5.000 min<sup>-1</sup>  
 Hohlwelle: Ø 12; 16 mm  
 Gehäuse: Ø 95 mm

## ■ HTA 10

Spannung: 20 → 60 mV/min<sup>-1</sup>  
 TK: ±0,005 %/K  
 max. Drehzahl: 9.000 → 6.000 min<sup>-1</sup>  
 Hohlwelle: Ø 19; 22; 25 mm  
 Gehäuse: Ø 95 mm

## ■ HTA 11

Spannung: 20; 60 mV/min<sup>-1</sup>  
 TK: ±0,005 %/K  
 max. Drehzahl: 6.000 min<sup>-1</sup>  
 Hohlwelle: Ø 28; 32; 35 mm  
 Gehäuse: Ø 110 mm

## ■ HTA 16

Spannung: 500; 1.000 mV/min<sup>-1</sup>  
 TK: ±0,005 %/K  
 max. Drehzahl: 720; 360 min<sup>-1</sup>  
 Hohlwelle: Ø 35 mm  
 Gehäuse: Ø 170 mm

## ■ TDP 0,5

Spannung: 20; 40 mV/min<sup>-1</sup>  
 TK: ±0,005 %/K  
 max. Drehzahl: 9.000; 5.000 min<sup>-1</sup>  
 Hohlwelle: Ø 16 mm  
 Gehäuse: Ø 95 mm



## mit eigengelagerter Hohlwelle

## ■ TDPH 10 / TDPH 35 / TDPH 50

Spannung: 0,1 → 0,8; 0,1 → 1;  
 0,1 → 1,4 V/min<sup>-1</sup>  
 TK: ±0,005 %/K  
 max. Drehzahl: 500 → 62; 750 → 75;  
 1.200 → 90 min<sup>-1</sup>  
 Hohlwelle: Ø 45 → 55; 65 → 85;  
 95 → 130 mm; Kegel 1:20  
 Gehäuse: Ø 210; 240; 290 mm

## AC-Tachos

## ■ T 501 / T 701

Spannung AC: 3 × 11; 23 mV/min<sup>-1</sup>  
 Spannung DC: 15; 30 mV/min<sup>-1</sup>  
 Hohlwelle: Ø 6 → 16 mm  
 Gehäuse: Ø 51; 70 mm

## Trapez-Tachos

## ■ HWT 502 / HWT 801

 3 × 20 V<sub>SS</sub>  
 Hohlwelle: Ø 8; 16 mm  
 Gehäuse: Ø 45; 80 mm

Baureihe „Z“

■ TDPZ 0,09

Spannung:  $2 \times 10 \rightarrow 40 \text{ mV/min}^{-1}$   
 TK:  $\pm 0,005 \text{ \% / K}$   
 Oberwellen:  $\leq 0,55 \text{ \% ss}$   
 Zeitkonstante:  $10 \mu\text{s}$   
 Leistung:  $2 \times 0,3 \text{ W}$



Flansch:  $\varnothing 85 \text{ mm}$   
 Welle:  $\varnothing 6 \text{ mm}$   
 max. Drehzahl:  $10.000 \text{ min}^{-1}$   
 Trägheitsmoment:  $0,3 \text{ kgcm}^2$   
 Gewicht: ca.  $1,3 \text{ kg}$   
 Schutzart: IP 56

■ TDPZ 0,2

Spannung:  $2 \times 20 \rightarrow 100 \text{ mV/min}^{-1}$   
 TK:  $\pm 0,005 \text{ \% / K}$   
 Oberwellen:  $\leq 0,5 \text{ \% ss}$   
 Zeitkonstante:  $40 \mu\text{s}$   
 Leistung:  $2 \times 3 \text{ W}$   
 Optionen: 2. Wellenende  
 Fuß B3  
 Klimaschutz



EURO-Flansch® B10  
 Welle:  $\varnothing 11 \text{ mm}$   
 max. Drehzahl:  $10.000 \rightarrow 6.000 \text{ min}^{-1}$   
 Trägheitsmoment:  $1,2 \text{ kgcm}^2$   
 Gewicht: ca.  $3 \text{ kg}$   
 Schutzart: IP 55

■ GMPZ 1,0

Spannung:  $2 \times 40 \rightarrow 175 \text{ mV/min}^{-1}$   
 TK:  $\pm 0,005 \text{ \% / K}$   
 Oberwellen:  $\leq 1 \text{ \% ss}$   
 Zeitkonstante:  $270 \mu\text{s}$   
 Leistung:  $2 \times 30 \text{ W}$   
 Optionen: 2. Wellenende  
 Fuß B3; B5kd; B5km  
 Klimaschutz



Flansch: B5; B5n; B5s; B5k  
 Welle:  $\varnothing 12; 14 \text{ mm}$   
 max. Drehzahl:  $6.000 \rightarrow 3.400 \text{ min}^{-1}$   
 Trägheitsmoment:  $8,5 \text{ kgcm}^2$   
 Gewicht: ca.  $7 \text{ kg}$   
 Schutzart: IP 55

■ TDPZ 13

Spannung:  $2 \times 20 \rightarrow 200 \text{ mV/min}^{-1}$   
 TK:  $\pm 0,005 \text{ \% / K}$   
 Oberwellen:  $\leq 0,5 \text{ \% ss}$   
 Zeitkonstante:  $200 \mu\text{s}$   
 Leistung:  $2 \times 20 \text{ W}$   
 Optionen: 2. Wellenende  
 Fuß B3; B5kd  
 Klimaschutz



Flansch: B5; B5s; B5k; B10; B10w  
 Welle:  $\varnothing 14; 20; 32 \text{ mm}$   
 max. Drehzahl:  $6.000 \rightarrow 3.000 \text{ min}^{-1}$   
 Trägheitsmoment:  $17 \text{ kgcm}^2$   
 Gewicht: ca.  $10 \text{ kg}$   
 Schutzart: IP 55



## Analog + Digital-Tachos (Drehgeber)

## ■ TDP 0,2/TDPZ 0,2 + OG 9

Analog-Tacho TDP 0,2/  
Doppel-Tacho TDPZ 0,2  
mit Digital-Tacho OG 9

OG 9: 1 → 1.250 Imp./U  
HTL, TTL, TTL (R)



EURO-Flansch® B10, Option Fuß B3  
Gemeinsame Welle  
Schockfestigkeit: 1.000 m/s<sup>2</sup> (6 ms)  
Gewicht: ca. 3 kg  
Schutzart: IP 55

## ■ TDP 0,2 + OG 60

Analog-Tacho TDP 0,2  
mit Digital-Tacho OG 60

OG 60: 200 → 10.000 Imp./U  
TTL, TTL (R), HTL (C),



EURO-Flansch® B10  
Interne Kupplung  
Schockfestigkeit: 1.000 m/s<sup>2</sup> (6 ms)  
Gewicht: ca. 3 kg  
Schutzart: IP 55

## ■ FOG 9 + GT 7

Digital-Tacho FOG 9  
mit Analog-Tacho GT 7

FOG 9: 1 → 1.250 Imp./U  
HTL, TTL, TTL (R)



EURO-Flansch® B10  
Gemeinsame Welle  
Schockfestigkeit: 1.000 m/s<sup>2</sup> (6 ms)  
Gewicht: ca. 1,1 kg  
Schutzart: IP 55

## ■ OG 60 + GT 5

Digital-Tacho OG 60  
mit Analog-Tacho GT 5

OG 60: 200 → 10.000 Imp./U  
TTL, TTL (R), HTL (C),



Servoflansch  
Gemeinsame Welle  
Schockfestigkeit: 1.000 m/s<sup>2</sup> (6 ms)  
Gewicht: ca. 450 g  
Schutzart: IP 54



## Analog-Tachos + Drehzahlschalter

### ■ TDP 0,09 + FSL

Analog-Tacho TDP 0,09  
mit mechanischem  
Drehzahlschalter FS(L) 90

FS(L) 90: 700 → 4.900 min<sup>-1</sup>



Flansch: Ø 85 mm  
Gemeinsame Welle  
Schockfestigkeit: 1.000 m/s<sup>2</sup> (6 ms)  
Gewicht: ca. 1,5 kg  
Schutzart: IP 55

### ■ TDP 0,2 + FSL

Analog-Tacho TDP 0,2  
mit mechanischem  
Drehzahlschalter FS(L) 90

FS(L) 90: 700 → 4.900 min<sup>-1</sup>



EURO-Flansch® B10  
Gemeinsame Welle  
Schockfestigkeit: 1.000 m/s<sup>2</sup> (6 ms)  
Gewicht: ca. 2,9 kg  
Schutzart: IP 55

### ■ TDP 0,2 + ESL

Analog-Tacho TDP 0,2  
mit elektronischem  
Drehzahlschalter ES(L) 90

ES(L) 90: 650 → 6.000 min<sup>-1</sup>  
ES(L) 93: 3 × 200 → 5.000 min<sup>-1</sup>



EURO-Flansch® B10  
Gemeinsame Welle  
Schockfestigkeit: 1.000 m/s<sup>2</sup> (6 ms)  
Gewicht: ca. 2,9 kg  
Schutzart: IP 55

### ■ TDPZ + FSL/ESL

Doppel-Tacho TDPZ 0,2  
mit mechanischem  
Drehzahlschalter FS(L) 90  
oder mit elektronischem  
Drehzahlschalter ES(L) 90 oder ES(L) 93

ES(L) 90: 650 → 6.000 min<sup>-1</sup>  
ES(L) 93: 3 × 200 → 5.000 min<sup>-1</sup>



EURO-Flansch® B10  
Gemeinsame Welle  
Schockfestigkeit: 1.000 m/s<sup>2</sup> (6 ms)  
Gewicht: ca. 3,4 kg  
Schutzart: IP 55

**A**

Abdeckhaube (Klarsicht-) .....	16
AC-Tachogeneratoren .....	21
Anbau, direkter .....	14
Anbaufehler .....	15; 18
Anker .....	8
Anker-Induktivität .....	9; 11
Ankerkreis-Zeitkonstante .....	11; 14; 15
Ankerrückwirkung .....	10
Ankerwicklung .....	8
Anker-Widerstand .....	9
Anschlußkabel .....	20
Anschlußklemmen .....	8; 9; 20
A-Seite des Tachos .....	9
Ausgleichsströme .....	29
axiale Belastbarkeit .....	17
Axialversatz .....	15; 18

**B**

Bauformen .....	17
Baugröße .....	16
Belastbarkeit der Welle .....	17
Bürsten .....	8
Bürstenbrücke .....	13

**D**

Digital-Tacho .....	8; 17; 21; 26
Doppelbürstenhalter .....	14
Doppel-Tachos .....	17; 21; 25
Drehgeber .....	8; 17; 21; 26
Drehrichtungswechsel .....	9; 10
Drehzahl, maximale .....	16; 17
Drehzahl, minimale .....	16
Drehzahlbereich .....	9; 16
Drehzahldynamik .....	14
Drehzahlgrenze, mechanische – elektrische ....	16
Drehzahl-Istwert/Sollwert .....	8
Drehzahl-Regelkreis .....	8
Drehzahlschalter .....	3; 8; 17; 21; 26
Drehzahl-Spannungs-Kennlinie .....	9
Drehzahl-Übersetzungsgetriebe .....	27
Drehzahl-Überwachung .....	8

**E**

Echtzeit der Signalgewinnung .....	3
Edelmetallbürsten .....	13
Effektiv-Wert .....	11
Eigentemperatur .....	19
Eigenversorgung des Drehzahlschalters .....	27
Erde .....	19
Erdschleifen .....	29
Erdung .....	20
Erdungsanschluß .....	19; 29
Erdungsgeräte .....	19
EU-Konformitätserklärung .....	21
EURO-Flansch® B10 .....	15; 21; 27
Ex-Schutz .....	21

**F**

f/A-Converter .....	23
Feder-Masse-System .....	18
Federscheiben-Kupplungen .....	18; 19
Fliehkraftschalter .....	26
Funktionsüberwachung .....	25

**G**

Garantie .....	3
Gehäuse .....	16
gemeinsame Welle .....	3; 17; 21; 25; 26
Gradient der Kennlinie .....	9
Grenzfrequenz des Antriebs .....	29
Grenzstrom, thermischer .....	10
Grenztemperatur .....	10

**H**

Hilfsenergie .....	8
Hohlwellen-Tachos .....	13; 14

**I**

ISO 9001 .....	21
ISO-Feingewinde .....	20
Isolationsklasse B .....	10
Isolierspannung .....	19

**K**

Kabel .....	3
Kabelanschluß .....	20
Kabeleinführung .....	20
Kabelschirm .....	20; 29
Kabel-Verschraubung .....	20
Klemmenkasten .....	20; 25
Kombinationen .....	3; 17; 21
Kommutator .....	8
Konformitätsbescheinigung .....	21
Kugellager .....	16; 17; 19
Kupplung .....	18; 25
Kupplungsfehler .....	18
Kurzschluß des Tachos .....	10

**L**

Lagerschild .....	17
Lagerung, zweiseitige .....	17
Lamellenspannung .....	16
Lastwiderstand .....	9
Lastwiderstand, minimaler .....	9; 11
Laterne .....	15; 17; 19; 25
Lebensdauer .....	3; 13; 17
Leerlauf .....	11
Leerlauf-Antriebsdrehmoment .....	17
Leerlauf-Spannung .....	8
Linearitätstoleranz .....	10
Leistung, maximale .....	9
LongLife®-Technik .....	3; 13

**M**

Maßzeichnungen .....	17
maximale Drehzahl .....	16; 17
maximale Leistung .....	9
Metallstecker .....	20
minimale Drehzahl .....	16
minimaler Lastwiderstand .....	9; 11

**N**

Nenn Drehzahl .....	9
---------------------	---

## O

Oberwellenspannungen ..... 11

## P

Patina ..... 13

Permanentmagnete ..... 10

PG-Gewinde ..... 20

Polarität ..... 9

Potentialdifferenzen ..... 18

## R

radiale Belastbarkeit ..... 17

Radialversatz ..... 15

RC-Filter ..... 11

Redundanz ..... 13; 25

Reibrad ..... 17

Resonanzfrequenz ..... 14; 18

Reversiertoleranz ..... 10

Rotor ..... 8

## S

Schaltdrehzahl ..... 26

Schleichgang ..... 3

Schutzart ..... 15; 20

Schutzerde ..... 29

Schwingungs- und Schockfestigkeit ..... 17; 19

Seeluft- und Tropenschutz ..... 16

Seriennummer ..... 36

Sicherheits-Überwachung ..... 26

Signalkabel ..... 29

Signal-Störspannungs-Abstand ..... 29

Silberspuren ..... 13

Spannelement ..... 15

Spannungs-Gradient ..... 9

Spannungstoleranz ..... 10

Spitze-Spitze-Wert ..... 11

Standzeit ..... 17

Stator ..... 14

Störsignale ..... 29

## T

Tachos mit eigener Lagerung ..... 14; 15

Tachospannung ..... 8

Tachospannungen, getrennte ..... 17

Temperaturbereich ..... 3; 19

Temperaturkoeffizient ..... 11

thermischer Grenzstrom ..... 10

Tiefpaß ..... 11

Trapez-Tachos ..... 22

Tropenschutz ..... 16

Typenbezeichnung ..... 36

## U

Übertragungsgenauigkeit ..... 18

Umgebungsbedingungen ..... 13

## V

VDE-Bestimmungen ..... 9; 19; 29

Verdrehsteife ..... 18

Verzögerungszeit ..... 11; 14; 15; 29

Vierpol-Tachos ..... 13; 14

## W

Wärmedehnung des Antriebs ..... 18

Welle, gemeinsame ..... 3; 17; 21; 25; 26

Wellenende ..... 14

Wellenströme ..... 18

Wellenversatz ..... 18

Wellenwicklung ..... 14

Welligkeit der Tachospannung ..... 11

Welligkeit des f/A-Converters ..... 23

## Z

Zahnriemen ..... 17

Zeitkonstante ..... 11

Zentrierrand ..... 14

ZVEI ..... 3

Zweipol-Tachos ..... 14; 15

zweiseitige Lagerung ..... 17

zweites Wellenende ..... 17

Zwillings-Tachos ..... 25

Zwischenflansch ..... 15; 19; 25



## HÜBNER ELEKTROMASCHINEN AG

Postfach 61 02 71, D-10924 Berlin  
Planufer 92 b, D-10967 Berlin

Telefon + 49- (0) 30-69003-0  
Telefax + 49- (0) 30-69003-104

<http://www.huebner-berlin.de>  
eMail: [marketing@huebner-berlin.de](mailto:marketing@huebner-berlin.de)

### Das entscheidende Mehr an Präzision in Drehzahl und Lage: HÜBNER-Technik.

**LongLife® DC-Tachos** mit der in den Kommutator eingebetteten, patentierten Silberspur. Auf die Lebensdauer geben wir eine Garantie von zwei Jahren.

**Digital-Tachos** (Drehimpulsgeber) in **HeavyDuty®** Technik: robuste elektrische und mechanische Konstruktion.

**LowHarmonics® Sinus-Tachos:** Sinussignale mit besonders geringem Oberwellenanteil – patentierter Maßstab für Präzision.

**Drehzahlschalter:** mechanisch mit Fliehkraft oder elektronisch mit eigener oder fremder Spannungsversorgung.

**ExtendedSpeed®** Dreh- und Linear-Beschleunigungs-Sensoren in patentierter Technik ohne Drehzahlbegrenzung.

**Kombinationen:** Digital-Tachos, DC-Tachos und/oder Drehzahlschalter in einem einzigen Gerät mit durchgehender Welle.

